



**Mondragon  
Unibertsitatea**

**MONDRAGON  
UNIBERTSITATEKO  
IRAKASKUNTZAREN  
EBALUAZIO ESKULIBURUA  
DOCENTIA PROGRAMA**



2021eko apirilaren 21a



**MONDRAGON  
UNIBERTSITATEKO  
IRAKASKUNTZAREN  
EBALUAZIO ESKULIBURUA**  
DOCENTIA PROGRAMA



# AURKIBIDEA

<b>AITZINSOLASA</b>	<b>7</b>
<b>AGIRIAREN EGITURA ETA EDUKIA</b>	<b>8</b>
<b>SARRERA</b>	<b>9</b>
<b>UNIBERTSITATEAREN EGITURA</b>	<b>10</b>
<b>1. IRAKASLEEN POLITIKA INSTITUZIONALA ETA EBALUAZIOA</b>	<b>14</b>
1.1. SARRERA	17
1.2. ESPARRU ESTRATEGIKOA ETA LANGILEEI BURUZKO POLITIKA	19
1.3. KALITATEAN OINARRITUTAKO KUDEAKETA-EREDUA	20
1.4. ANTOLAKUNTZA-EREDUA	21
1.5. MENDEBERRI HEZKUNTZA-EREDUA	22
1.6. IRAKASKUNTZAREN EBALUAZIOA MU-N: EGITURA ETA KONTZEPTUAK	23
1.7. IRAKASKUNTZAREN EBALUAZIOAREN OINARRIA ETA HELBURUAK	24
<b>2. EBALUAZIO-EREDUAREN DIMENTSIOAK ETA IRIZPIDEAK</b>	<b>30</b>
2.1. IRAKASKUNTZA-JARDUERAREN EBALUAZIOAREN DIMENTSIOAK	32
2.2. IRAKASKUNTZA-JARDUERAREN EBALUAZIOARAKO IRIZPIDEAK	34
2.3. DIMENTSIOAK, ELEMENTUAK ETA AZPI-ELEMENTUAK EBALUATZEKO ADIERAZLEAK, EBIDENTZIAK ETA IRIZPIDEAK	35
2.4. AZPI-ELEMENTUAK EBALUATZEKO ERRUBRIKA ETA ERREFERENTEAK	38
<b>3. PROZESU OROKORRA ETA HAREN ERAGILEAK</b>	<b>40</b>
3.1. EBALUAZIO-PROZESUA	42
3.2. ERREKURTSOA AURKEZTEKO PROZEDURA	45
3.3. AZKEN EMAITZAK JAKINARAZTEA	45
3.4. EBALUAZIO-BATZORDEAK	45
<b>4. INFORMAZIOA BILTZEKO ITURRIAK ETA PROZEDURAK</b>	<b>48</b>
4.1. IKASLEEI EGINDAKO INKESTAK	51
4.2. IRAKASLEAREN AUTOTXOSTENA	51
4.3. DEPARTAMENTUKO EDO PERTSONEN GARAPENAREN KOORDINATZAILEAREN ETA KOORDINATZAILE AKADEMIKOAREN TXOSTENA	52
4.4. TITULUKO ETA ARLOKO KOORDINATZAILEEKIKO KONTRASTEAK	52
4.5. PROZESUAREN EBIDENTZIAK	52
4.6. PROGRAMAREN DOKUMENTAZIOAREN KUDEAKETA ADMINISTRATIBOA	52
4.7. DOKUMENTAZIOA ETA ADIERAZLEAK KUDEATZEKO TRESNA INFORMATIKOA	53
<b>5. EBALUAZIO-PROTOKOLOA ETA -TXOSTENA</b>	<b>54</b>
5.1. EBALUAZIO-PROZEDURA	56
5.2. EBALUAZIO-SISTEMA	56
5.3. EBALUAZIOAREN EMAITZA GLOBALEN TXOSTENA	58
5.4. IRAKASKUNTZA-EBALUAZIOAREN ONDORIOZKO EKINTZEN JARRAIPENA	59
<b>6. EBALUAZIO PROZESUA BERRIKUSI ETA HOBETZEA</b>	<b>60</b>
<b>7. JARDUERAREN EBALUAZIOARI LOTUTAKO ORDAINSARI-SISTEMA ETA DOCENTIA PROGRAMAREKIKO INTEGRAZIOA</b>	<b>64</b>
7.1. ORDAINSARI-SISTEMA ETA JARDUERAREN EBALUAZIOA	67
7.2. DOCENTIA EBALUAZIOA ETA JARDUERAREN EBALUAZIOA BATERATZEA	69

## ERANSKINAK

72

- 1. <b>eranskina.</b> Irakasle eta Ikertzaileen politika eta helburuak	74
- 2. <b>eranskina.</b> MURen ikastetxeetako prozesuen eta AUDITen gidalerroekin duten harremanaren laburpen-taula	76
- 3. <b>eranskina.</b> DO1. Ebaluaziorako deialdiaren eredia	79
- 4. <b>eranskina.</b> DO2. Ebaluazio-eskabidearen eredia	82
- 5. <b>eranskina.</b> DO3. DOCENTIAren azpi-elementuak, elementuak eta dimentsioak ebaluatzeko errubrika	83
- 6. <b>eranskina.</b> DO4. Ikasleentzako inkestaren eredia	88
- 7. <b>eranskina.</b> DO5. Irakasleen autotxostenaren eredia	90
- 8. <b>eranskina.</b> DO6. Departamentuko Koordinatzailearen eta Koordinatzaile Akademikoaren txostenaren eredia	99
- 9. <b>eranskina.</b> DO7. Irakaskuntzaren ebaluazio-txostena irakaslearentzat	108
- 10. <b>eranskina.</b> DO8. Ebaluazioari buruzko inkestaren eredia irakasleentzat	109
- 11. <b>eranskina.</b> DO9. Ebaluazioaren gaineko erreklamazioa egiteko eskabidearen eredia	110
- 12. <b>eranskina.</b> DO10. Irakaslearen irakaskuntza-jardueraren ebaluazioaren egiaztagiri-eredua	111
- 13. <b>eranskina.</b> DO11. DOCENTIA txosten instituzionalaren eredia	113
1. Sarrera	114
2. Irakaskuntza-jardueraren ebaluazioak izan duen emaitza	114
3. Ebaluazioaren ondorioak	114
4. Irakaskuntza-jarduera hobetzeko planak	114
5. Ebaluazio-ereduaren balorazioa eta/edo berrikuspena	114
6. Proposatutako hobekuntza-ekintzak	115
7. Irakaskuntzaren kalitateari eta ikasleen ikaskuntzari buruzko analisisa	115
- 14. <b>eranskina.</b> DOCENTIA Programaren MFRDO (irakaskuntza-jardueraren ebaluazioaren kudeaketa) prozesuaren fitxa.	116

## GLOSARIOA

/ 4

<b>ANECA</b> - Kalitatea Ebaluatzeko eta Egiaztatzeko Agentzia Nazionala
<b>BCC</b> - Basque Culinary Center
<b>DPKB</b> - DOCENTIA Programa Koordinatzeko Batzordea
<b>ZB</b> - Zuzendaritza Batzordea
<b>KE</b> - Kontseilu Errektorea
<b>KTN</b> - Koordinazio Talde Nagusia
<b>EGHE</b> - Europako Goi-mailako Hezkuntza Esparrua
<b>EFQM</b> - European Framework for Quality Management
<b>GEP</b> - Goi Eskola Politeknikoa
<b>GZF</b> - Gastronomía Zientzien Fakultatea
<b>HUHEZI</b> - Humanitate eta Hezkuntza Zientzien Fakultatea
<b>ISO</b> - International Organization for Standardization
<b>DBLO</b> - Datu Pertsonalak Babesteko Lege Organikoa
<b>ULO</b> - Unibertsitateen Lege Organikoa
<b>GEK</b> - Gestio Eredu Korporatiboa (Mondragon)
<b>MU</b> - Mondragon Unibertsitatea
<b>MUE</b> - Enpresa Zientzien Fakultatea (MU Enpresagintza)
<b>AZL</b> - Administrazio eta zerbitzuetako langileak
<b>PBBB</b> - Planifikatu, Burutu, Berrikusi, Doitu
<b>PII</b> - Pertsonal Irakasle eta Ikertzailea
<b>PE</b> - Plan Estrategikoa
<b>KP</b> - Kudeaketa Plana
<b>LAP</b> - Laneko arriskuen prebentzioa
<b>KBBS</b> - Kalitatea bermatzeko barne-sistema
<b>UNIBASQ</b> - Euskal Unibertsitate Sistemaren Kalitate Agentzia

## IRUDIEN AURKIBIDEA

<b>1. irudia:</b> MUren egitura juridikoa	10
<b>2. irudia:</b> Irakaskuntza-kooperatiben (fakultateen) eta bigarren mailako kooperatibaren (Mondragon Unibertsitatea S.Coop.en) egitura organikoa	11
<b>3. irudia:</b> Kooperatibaren egitura – Eginkizunak eta eskumenak: sintesia	12
<b>4. irudia:</b> MUko jarduera akademikoaren alderdi instituzionalak	18
<b>5. irudia:</b> Pertsonen bidez gizartea eraldatzea	18
<b>6. irudia:</b> Etengabeko hobekuntza MUko fakultateetan	20
<b>7. irudia:</b> Irakaskuntza-jarduera ebaluatzeko faseak	25
<b>8. irudia:</b> Irakaskuntza-jarduera ebaluatzeko bost urteko prozesua	42
<b>9. irudia:</b> Irakaskuntza-jarduera ebaluatzeko urteko prozesua	43

## TAULEN AURKIBIDEA

<b>1. taula:</b> MUren helburu estrategikoak (2017-2020)	19
<b>2. taula:</b> DOCENTIA programaren fase esperimentalak garatzeko, jarraipena egiteko eta egiaztatze egutegia	26
<b>3. taula:</b> Irakaskuntza-jardueraren ebaluazioaren dimentsioak, elementuak eta azpi-elementuak, informazio-iturrien (ebidentzien), adierazleen eta irizpideen harira	36-39
<b>4. taula:</b> Jarduera ebaluatze faktoreak eta DOCENTIA dimentsioekin eta elementuekin duten harremana	70-71

## HISTORIALAREN AZTERKETA

/5

Bertsioa	Deskribapena / Azterketa	Data
1	DOCENTIA eskuliburuaren lehen bertsioa. ANECA-UNIBASQek ebaluatu gabea.	2007-10-31
2	DOCENTIA eskuliburuaren 2. bertsioa. ANECA-UNIBASQen diseinuaren aldeko ebazpena 2014ko otsailaren 5ean.	2013-12-12
3	DOCENTIA eskuliburuaren 3. bertsioa. Dimentsio, elementu eta azpi-elementuak eguneratu dira. Azpi-elementuen ebaluaziorako errubrikak sortu dira.	2018-07-27
4	DOCENTIA eskuliburuaren 4. bertsioa. DOCENTIA deiadiak eguneratu dira. 2018-2019 ikasturteko deialdia barneratu da egutegian. Eskola/Fakultateetako Ebaluazio Batzordeetan ikasle bat eta kanpo-eragile bat barneratu dira.	2019-01-16
5	DOCENTIA eskuliburuaren bosgarren bertsioa. Eguneratu egin dira MUren lehentasun estrategikoak 2021-2024 epealdirako	21-04-2021



# AITZINSOLASA

Irakaskuntza- eta ikaskuntza-prozesuaren kalitatea bermatzea da Europako Goi-mailako Hezkuntza Esparrua (EGHE) sortzeko funtsezko helburuetako bat. Izan ere, unibertsitate-hezkuntzaren kalitatea zaintzeko politikak eta ekintzak zehaztearen garrantzia azpimarratzen dute Bologna prozesua deiturikoa bultzatzen duten agiri instituzionalek. Europako unibertsitateek goi-mailako hezkuntzan kalitateko irakaskuntza eskaintzeko ardura bereganatu duten honetan, unibertsitateko irakasleen kalifikazioa eta gaitasuna dira unibertsitateek gizartearekiko konpromiso hori betetzeko gaitasuna dutela bermatzeko elementurik garrantzitsuenak.

Unibertsitateko irakasleen irakaskuntza-jarduera ebaluatzen laguntzeko DOCENTIA programa ANECAren **«Espainiako gradu eta masterreko titulu ofizialak dakartzaten unibertsitate-irakaskuntzak egiaztatzeko irizpideak eta gidalerroak»** atalean xedatutakoarekin bat jorratzen da; horrenbestez, bere egiten du Unibertsitatei buruzko abenduaren 21eko 6/2001 Lege Organikoak eta unibertsitate-irakaskuntza ofizialak arautzeko urriaren 29ko 1393/2007 Errege Dekretuak agindutakoa eta, aldi berean, bat dator *Joint Committee on Standards for Educational Evaluation* erakundeko **«The Personnel Evaluation Standards»** araudiak nazioartean zehazten dituen erreferentziekin.

Ildo beretik, irakaskuntza-jardueraren ebaluazioa bat dator gure plan estrategikoaren bidez garatutako unibertsitate-esparru estrategikoarekin, eta bat dator, halaber, gure erakundearen estatutuen bidez, barne-araudiaren bidez eta ordainsarien eskuliburuaren bidez garatzen den irakasleei buruzko politikarekin.

Irakasleen irakaskuntza-jarduera ebaluatzen laguntzeko programaren ezaugarriak ikusteko, beraren xedeari, ikuspegiari eta ebaluazioari erreparatzea da biderik egokiena.

## **Xedea:**

Unibertsitate-sistemako irakasleen irakaskuntza-jarduera ebaluatzen laguntzea eta bultzatzea.

## **Ikuspegia:**

Irakasleen irakaskuntza-jarduera ebaluatzeko eredu balioduna, egokia, erabilgarria, egingarria eta zehatza / 7  
edukitzea eskura.

Hona hemen unibertsitateko irakasleen irakaskuntza-jarduera ebaluatzen laguntzeko programaren helburuak:

- Unibertsitateetan ematen den irakaskuntza ebaluatzen laguntzeko erreferentzia-esparrua, eredia eta prozedurak eskaintzea. Ildo horretan, nazioartean aitortutako jardueren esparruan kokatuta eta unibertsitate-tituluen kalitatea bermatzeko irizpideekin lerrokatuta egon behar du ebaluazioak.
- Irakasleen garapena —sustapen pertsonala nahiz profesionala— bultzatzea, gizarteari zerbitzu hobea eman diezaioten, eta irakasleei banan-banan laguntzea, beraien irakaskuntza-jarduerari buruzko ebidentzia kontrastatuak eskainiz.



# AGIRIAREN EGITURA ETA EDUKIA

ESKULIBURU honen hasieran SARRERA dago. Bertan, Mondragon Unibertsitatearen eta bere erakunde-egituraren deskribapen laburra egiten da, eredu kooperatiboa azpimarratuta.

**I. kapituluak** IRAKASLEEN POLITIKA INSTITUZIONALA ETA EBALUAZIOA aurkezten du: langileei buruzko politika instituzionala, unibertsitatearen esparru estrategikoarekiko lerrokapena eta irakaskuntza-jarduerak izan beharreko garapena, Mondragon Unibertsitatearen funtsezko hiru alderdi instituzionalen ikuspegitik. Kapitulu horretan aurkezten dira irakaskuntza-jardueraren ebaluazioaren xedea, maiztasuna eta izaera, bai eta ondorioak ere.

**II. kapituluak**, EBALUAZIO-EREDUAREN DIMENTSIOAK ETA IRIZPIDEAK aurkezten dira: DOCENTIA ebaluazio-programaren dimentsioak, elementuak, azpi-elementuak, irizpideak eta balorazioa egiteko adierazleak.

**III. kapituluak**, PROZESU OROKORRAREN ETA PARTE HARTZEN DUTEN ERAGILEEN berri ematen da: ebaluazioaren fase bakoitzaren deskribapena egin eta ebaluazioan parte diren batzordeak azaltzen dira.

**IV. kapituluak**, INFORMAZIOA BILTZEKO ITURRIAK ETA PROZEDURAK azaldu eta ebaluazioa egiteko informazio-bilketan erabiltzen diren txosten- eta inkesta-ereduen berri ematen da.

**V. kapituluak**, EBALUAZIO-PROTOKOLOA ETA -TXOSTENAK azaltzen dira: batzordeentzako ebaluazio-gidalerroak zehazten dira bertan, elementuak kalifikatzeko erreferentziak nahiz Ebaluazio Batzordeen txosten-ereduak barne hartuta.

Azkenik, **VI. kapituluak**, irakaskuntza-jarduera ebaluatzeko prozesuaren meta-ebaluazioa egiteko prozedura deskribatu, eta, **VII. kapituluak**, jarduera ebaluatzeko sistema deskribatu eta DOCENTIA programan nola txertatzen den azaltzen da.

# SARRERA

Mondragon Unibertsitatea (MU) gizarte-ekimeneko eta -bokazioko unibertsitatea da; onura publikoko eta irabazi-asmorik gabeko erakundetzat izendatuta dago eta maiatzaren 30eko 4/1997 Legeak onartu zuen unibertsitatetzat (1997-06-18ko BOE). Halaber, MU unibertsitate kooperatiboa ere bada; ondorioz, oso inplikaturat dago enpresa-ehunarekin eta lan-munduarekin. Ikasleak prestatzeko eredu integrala jorratzen du; hartara, benetako ikaskuntza azpimarratzen du, ikasleek ekintza-gaitasun eraginkorra jorratzeko eta, ondorioz, lanpostura berehala egokitzeko gaitasuna eduki dezaten.

Etengabeko prestakuntzari ere garrantzi handia aitortzen dio; izan ere, urtero-urtero 6.000 profesional inguruk gauzatzen dute bertan «bizitza osorako ikaskuntza» esaten zaion hori.

Orobat, ikerketa- eta garapen-jarduera garrantzitsua egiten du, eta azken urteotan esparru horren etengabeko hazkundera lortu du horri esker.

# UNIBERTSITATEAREN EGITURA

MU kooperatiba gisa egituratzen da eta kooperatiba-izaera juridikoa du. Horregatik, gure ustez garrantzitsua da Unibertsitatearen egitura juridikoa eta organikoa ere deskribatzea, eragin handia baitu Unibertsitatearen prozesu guztien plangintzan eta kudeaketan eta, ondorioz, irakaskuntza ebaluatzeko sistemari ere bai.

MUk lau fakultate ditu, horietako 3 zentro propioak: *Goi Eskola Politeknikoa* (GEP), *Humanitate eta Hezkuntza Zientzien Fakultatea* (HUHEZI) eta *Enpresa Zientzien Fakultatea* (MUE – MU Enpresagintza). Horretaz gain, zentro atxiki bat ere badu: *Gastronomia Zientzien Fakultatea* (Basque Culinary Center). Hiru zentro propioak irakaskuntza-kooperatibak dira eta GZF-BCCK, berriz, fundazioaren izaera juridikoa du. Mondragon Unibertsitateak bigarren mailako kooperatibaren izaera juridikoa du.

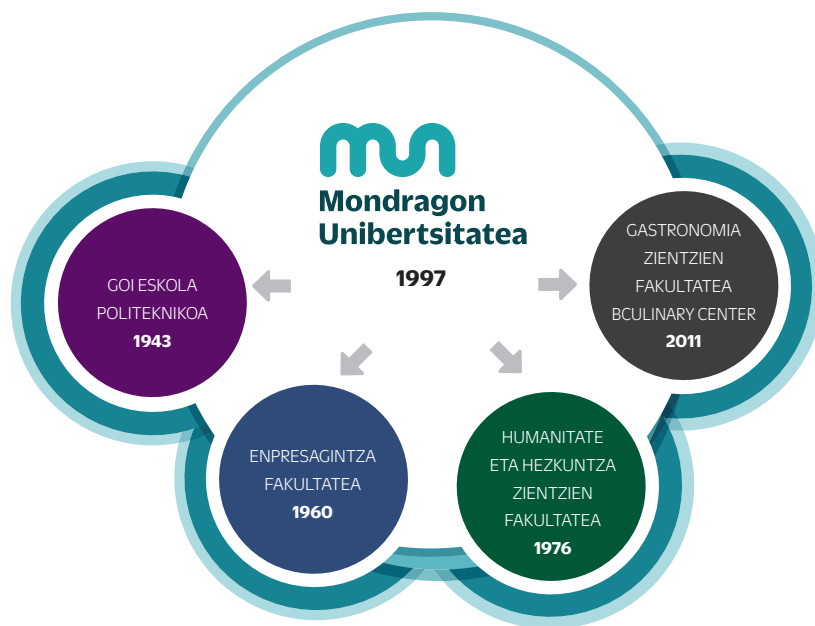

/ 10

Irakaskuntza-kooperatiba bakoitzak bere organo juridikoak ditu, kooperatibaren legerian arautzen direnak. Hurrengo irudietan ikus daiteke MUren eta bera osatzen duten irakaskuntza-kooperatiba bakoitzaren egitura organikoa:

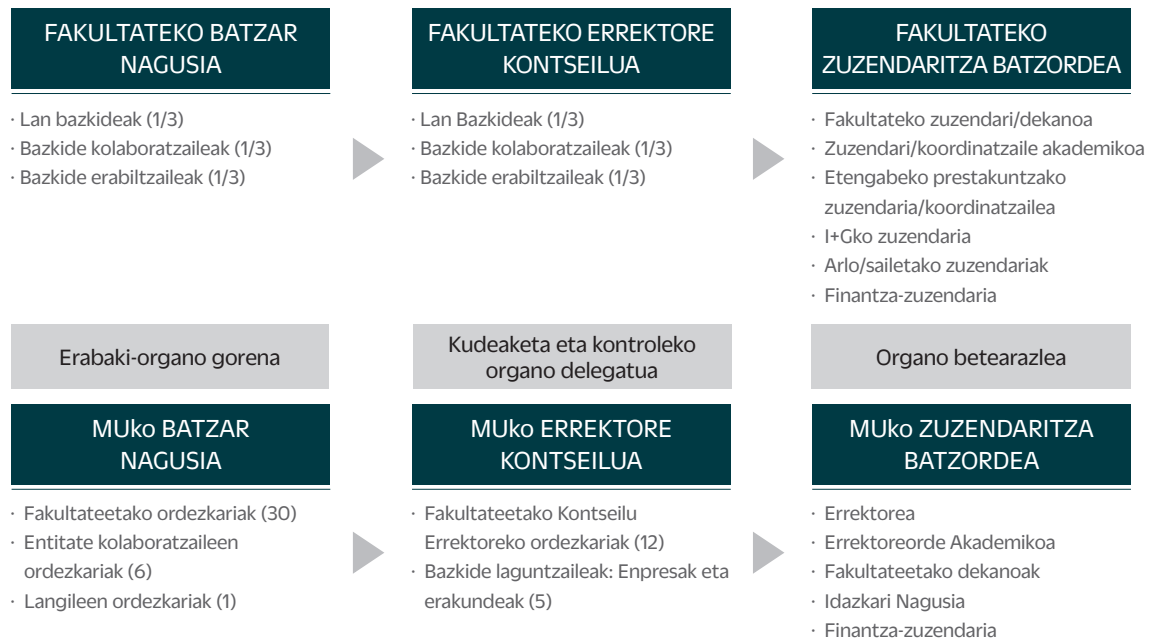

**2. irudia:** Irakaskuntza-kooperatiben (fakultateen) eta bigarren mailako kooperatibaren (Mondragon Unibertsitatea S.Coop.en) egitura organikoa

/ 11

Kooperatibaren organo bakoitzak osaera eta eginkizun bereziak ditu. 2. irudian ikus daiteke Batzar Nagusian boto-eskubidea herenetan banatzen dela kooperatibako bazkideen artean: heren bat lan-bazkideen esku dago (irakasleen, ikertzaileen eta administrazioko eta zerbitzuetako langileen esku); beste heren bat bazkide erabiltzaileen esku (ikasleen esku); eta azken herena bazkide laguntzaileen esku (enpresen eta erakundeen esku).

Boto-eskubidearen banaketa horixe islatzen da kooperatibaren administrazio-organo gorena den Kontseilu Errektorearen osaeran ere. Lan-bazkideek lau ordezkari dituzte, bazkide erabiltzaileek beste lau eta bazkide laguntzaileek beste lau.

Hurrengo irudian organoen eginkizunak eta eskumenak deskribatzen dira, labur.

<b>KONTSEILUA SOZIALA</b> <b>KONPETENTZIAK</b> Aholkularitza Informazioa Kontrol soziala <b>ESPARRU OROKORRA</b>	<b>BATZAR OROKORRA</b> <b>ESPARRUA</b> <b>KONPETENTZIAK</b> Kontseilu errektorearen, zaintza batzordearen eta kontseilu sozialaren izendapena Kudeaketa Sozialaren azterketa eta urteko kontuen barne-araudiaren eta funtsezko aldaketen onespina
	<b>ERREKTORE KONTSEILUA</b> <b>ESPARRUA</b> <b>ERABAKITZEKO KONPETENTZIAK</b> Estrategiak Antolamendu-egitura Kudeaketa-planak Bazkidetza altak eta bajak <b>JARRAIPENA ETA KONTROL OROKORRA</b>
<b>ZAINZA BATZORDEA</b> <b>LOTURAKO KONPETENTZIAK</b> <b>ESPARRUA</b> Kontuak, liburuak eta organoak izendatzeko prozesua berrikustea Kontseilu Errektoreko kideak bertan behera uztea, Batzar Nagusiak deitzea	<b>BATZORDE EXEKUTIBOA</b> <b>ESPARRUA</b> <b>ERREKTORE KONTSEILUAK</b> Sozio-laborala <b>ESKUORDETUTAKO ERABAKITZEKO KONPETENTZIAK</b> Funtzional-arauemailea <b>JARRAIPEN ETA KONTROL OROKORRA, ESTRATEGIARI ETA KUDEAKETARI BURUZKO NAHITAEZKO TXOSTENAREKIN</b>
	<b>ZUZENDARITZA</b> <b>ESPARRUA</b> <b>PROPOSAMEN KONPETENTZIAK</b> Orokorra, Kontseilu Errektoreak eskuordetuta <b>KUDEAKETA OROKORREKO KONPETENTZIAK</b>

**3. irudia:** Kooperatibaren egitura – Eginkizunak eta eskumenak: Sintesia

/ 12

MUren eta irakaskuntza-kooperatiben egitura organikoak osatzen dituzten organo guztiek eginkizun eta ardua zehatzak dituzte kooperatiben antolamenduan. Testuinguru horretan, kooperatiba bakoitzeko Kontseilu Soziala da langileek (irakasleek eta irakasle ez direnek), ordezkarien bidez, beren iritziak eta iradokizunak agerrarazteko organoa. Kontseilu Errektoreari eta Zuzendaritzari informazioa eta aholkularitza eskaintzea da Kontseilu Sozialaren oinarritzko eginkizunetako bat.

Era berean, eta beraren eskumenen esparruan, langileen interesekoak diren gaietan esku hartzeko ahalmena ere badauka. Honako hauek dira, besteak beste, gai horiek: lan-egutegia, ordainketa-sistema, lan-aurrerakinak eguneratzea, bazkideen mugikortasun funtzionala, laneko segurtasuna eta osasuna, aurreikuspen soziala, kanpo-arrazoiengatik grebak eta abar.

2010ean ofizialki onetsitako **Gastronomia Zientzien Fakultateak** eta Elikaduraren eta Gastronomiaren esparruko Ikerketa eta Berrikuntza Zentroak, biek batera, **Basque Culinary Center Fundazioa** osatzen dute.

Basque Culinary Center (BCC) 2009an sortu zen, MUK bultzatuta, Euskal Herriko ospe handiko zazpi sukaldariren eta EAEko eta Estatuko herri-erakundeen laguntzarekin.

Gastronomia-zientzien alorreko prestakuntza, ikerkuntza eta berrikuntza jorratzea da, besteak beste, GZF-BCCren xedea, eta patronatuko 4 kide ditu, bakoitza partaidetza-kopuru berarekin: nazioarteko ospea duten chefak, unibertsitateak eta ikerketa-zentroak, herri-erakundeak eta elikagaien alorreko enpresak.

Hona hemen Fakultatea osatzen duten organoak:

- a) *Patronatua*: Patronatua da Fundazioaren gobernu-, administrazio- eta ordezkaritza-organo gorena, eta beraren esku daude erakundearen helburuak burutzeko beharrezko zuzendaritza- eta kudeaketa-ahalmen guztiak.
- b) *Batzorde Betearazlea*: Patronatuaren Batzorde Betearazlea kide anitzeko organoa da, izaera betearazlea du eta gutxienez 3 kidek eta gehienez 8 kidek osatzen dute. Patronatuak berak erabakiko du kideen kopurua. Patronatuak berak izendatuko ditu Batzorde Betearazleko kideak, Patronatua osatzen duten kideen artean. Patronatuko kide diren artean iraungo du Batzorde Betearazleko kargu-aldiak, baldin eta lehenago kargugabetzen ez badituzte.
- c) *Zuzendaritza Kontseilua*: Fakultatea osatzen duten Departamentuetako zuzendariak osatzen dute.

---

# 1.

# IRAKASLEGOAREN POLITIKA INSTITUZIONALA ETA EBALUAZIOA







## 1.1. SARRERA

Hezkuntzaren kalitatearekin eta ikasketen orientazio praktikoarekin konpromisoa du hartuta hasiera-hasieratik MUK, eta, ildo horretan, garrantzi handia ematen dio ikasleen prestakuntza integralari. Ezagutza-esparru bakoitzaren ezagutza teorikoa ez ezik, zeharkako konpetentziak, estatuko eta nazioarteko enpresetan egindako praktikak eta karrera-amaierako proiektua ere hartzen ditu barnean Unibertsitateak emandako prestakuntzak.

Irakaskuntza-jardueraren ebaluazioak garrantzi berezia du MUn, bertako ikasketen kalitatea bermatzekotan, ematen den irakaskuntzaren kalitatea ziurtatu behar baitu, irakasleen gaitasun-mailaz harago. Ildo horretan, MUko irakasleen irakaskuntza-jardueraren ebaluazioak irakaskuntza-sistemaren etengabeko hobekuntza du helburu; azken buruan, irakaskuntza- eta ikaskuntza-prozesua etengabe hobetzea.

4. irudian ikusten denez, honako hiru alderdi instituzional hauetan ardaztuta aztertzen da irakaskuntza-jardura: **Mendeberri hezkuntza-ereduan, erabateko kalitatean oinarritutako kudeaketa-ereduan, eta pertsonen lankidetzan oinarritutako antolakuntza-ereduan.**

MUK garatu duen **Mendeberri hezkuntza-ereduak** ikasleengan ardazten du ikaskuntza-prozesua. Horregatik, garrantzitsua da ulertzea gure hezkuntza-eredua ezaugarritzen duten elementu guztiak irakaskuntza-jardueran eta, beraz, ebaluazioan hezurmamitzen direla. Mendeberri hezkuntza-ereduak aldaketa handia ekarri dio irakaslearen eginkizunari; izan ere, irakasleen arteko koordinazioak (diziplina-artekotasunak), plangintzak eta ikasleenganako laguntzak/tutoretzak garrantzi berezia hartzen dute, irakasleengan ardazten den eredu tradizionalaren aurrean.

Etengabeko erronka dakarte **kudeaketa-eredu** jakin bat zehaztu izanak, prozesuetan oinarritutako kudeaketa-sistema erabiltzeak, neurketa-sistema zehaztu eta erabiltzeak, eta etengabeko hobekuntzarako taldeak abiarazi izanak.

Unibertsitatea osatzen duten pertsona guztiak hobekuntza-prozesuan sartu eta parte hartzea eskatzen du kalitateak. Langileek (irakasleek eta irakasle ez direnek) nahiz ikasleek hezkuntza-prozesuen kudeaketarekin eta hobekuntzarekin bat jardun behar dute.

Testuinguru horretan, funtsezkoa da irakasleek aipaturiko helburuetan parte hartzea eta inplikatzeko. MUK irakasleak kontratatzeko eta finkatzeko prozesu bereziak ditu zehaztuta eta, ondorioz, irakasleen jardura neurtzeko eta beraien prestakuntza eta sustapena bultzatzeko prozedurak erabiltzen ditu, betiere irakaskuntza-gaitasuna eta -kalifikazioa bermatzeko asmoarekin.

MU osatzen duten zentroetan jorratutako **antolakuntza-ereduak** beraien izaera kooperatibotik sortzen den NOLA galderari erantzuten dio, eta funtsezko elementu batzuk hartzen ditu barnean: **autogestioa, komunikazioa, partaidetza, talde-lana** eta irakasleen **inplikazioa** jardueretan. Egoera horretan, irakaslearen jardueraren alderditzat baloratzen dira irakaskuntza, ikerketa eta kudeaketa.

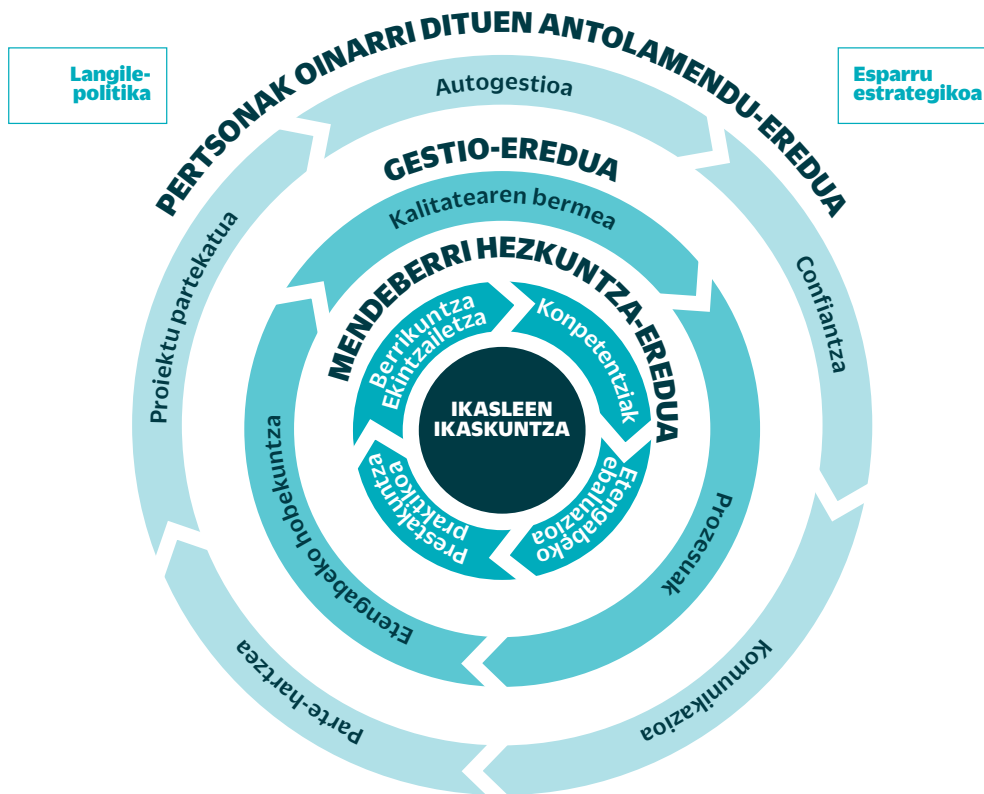

4. irudia: MUko jarduera akademikoaren alderdi instituzionalak

MUren antolakuntza-ereduak Unibertsitatea osatzen duten pertsonak ditu aipagai; talde autogestionatue-tan lanean, askatasunez, arduraz eta eskuzabaltasunez haren kudeaketan parte hartzen duten pertsonak; ardurak hartzeko gai diren pertsonak. Gizartea eraldatzeko asmoz, eraldaketa horretan lagunduko duten pertsonak prestatzen ditugu. Lau urtean behin **hausnarketa estrategikoak** egiten ditugu, geure **xedea, ikuspegia eta balioak** berrikusteko. Orobat, heldu beharreko **erronkak** identifikatu eta horietarantz bi-deratzen ditugu prestakuntza arautuko, etengabeko prestakuntzako eta ikerketako eta transferentziako jar-duerak. Era berean, **Kalitate-politika eta -helburuak, Laneko eta Ingurumeneko segurtasuna eta osasuna**, eta **Pilen eta AZLen politika eta helburuak** ere zehazten dira bertan. Jarduera horiek guztiak burutzeko, **prozesu-**bidezko kudeaketan oinarritzen gara eta, ildo horretan, **adierazleen** jarraipena egiten dugu, **etengabeko hobekuntza** beti gogoan.

/ 18

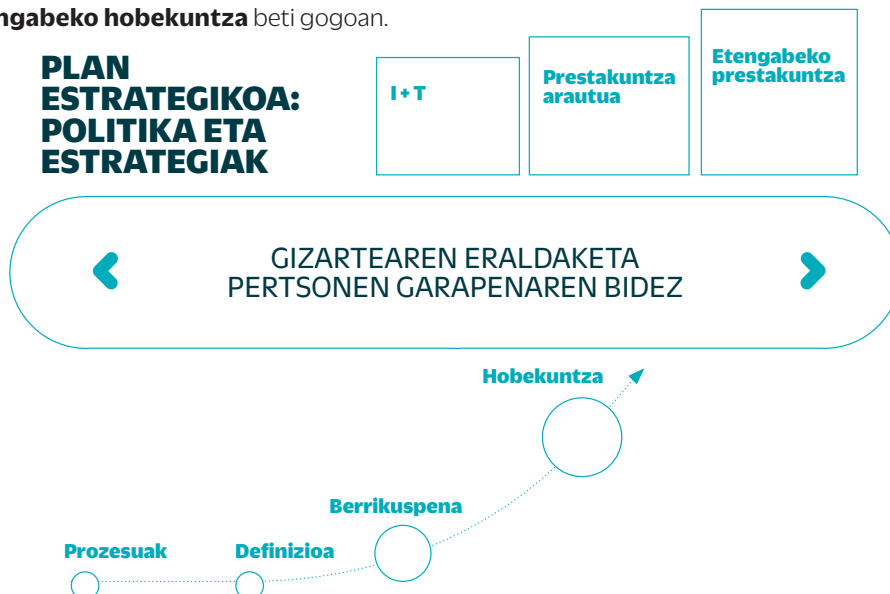

5. irudia: Pertsonen bidez gizartea eraldatzea

### 1.2. 1.2.ESPARRU ESTRATEGIKOA ETA LANGILEEI BURUZKO POLITIKA

Plangintza Estrategikoa unibertsitatea osatzen duten fakultateekin batera ezartzen da; ondoren, fakultate bakoitzaren errealitatera egokitzen da eta era berean, fakultate bakoitzak bere erronka estrategikoak garatzen ditu.

Irakasleen ebaluazio-prozesua deskribatu baino lehen, uste dugu garrantzitsua dela MUren lehentasun estrategikoak labur-labur aipatzea (1. taula); izan ere, ikus daitekeenez, 1. lehentasunean Unibertsitatearen hezkuntza-ereduari buruzkoa da, 2. lehentasunean gure jarduera akademikoaren eta ikerketaren nazioartekotzea eta 3. lehentasuna digitalizazioari buruzkoa unibertsitatearen eremu guztietan baina, batez ere, hezkuntza-eremuan; horrek etengabeko ikaskuntza- eta hobekuntza-lana dakar, bai irakasleentzat, bai unibertsitatearentzat berarentzat.

HELBURU ESTRATEGIKOAK (2021-2024)	
1. LEHENTASUNA	Ikaskuntza-esperientzia pertsonalizatua eta diferentziala
2. LEHENTASUNA	Unibertsitate globala eta mundura irekia
3. LEHENTASUNA	Unibertsitatearen eraldaketa digitala
4. LEHENTASUNA	Enpresa-eraldaketa (erakundeak) eta ekintzailletza
5. LEHENTASUNA	Espezializazioa eta bikaintasuna ikerkuntzan eta transferentzian
6. LEHENTASUNA	Giza Garapen Iraunkorra (GIH) sustatzea
7. LEHENTASUNA	Pertsonetan oinarritutako unibertsitate-proiektu kooperatibo erakargarria

1. taula: MUko Lehentasun Estrategikoak (2021-2024)

**Hezkuntza-ereduaren garapena, nazioartekotzea eta digitalizazioa** 2021-2024 epealdirako gure lehentasun estrategikoetako hiru izateak agerian uzten du irakasleen lanak gure erakundearen duen garrantzia. Garrantzi hori erakundearen kulturaren, gure misioaren, gure erronketan eta urtero onartzen diren kudeaketa-planetan islatzen da. Eta, jakina, Unibertsitatearen kudeaketa-ereduan, titulazio bakoitzean ezarritako irakaskuntza-ikaskuntza prozesu zehatzetan eta erabilitako irakaskuntza-jarduera ebaluatzeko sistema espezifikoean.

/ 19

#### 1.2.1. Xedea eta balioak

*Mondragon Unibertsitatea unibertsitate kooperatiboa da, MONDRAGON Taldean txertatua. Irabazi-asmorik gabekoa da, gizarte-ekimena eta gizarte-bokazioa oinarri dituena. **Pertsonen prestakuntza integralaren bidez eta ezagutza sortuz eta transferituz, gizartea eraldatzea da haren funtsezko xedea.***

*Arreta berezia egiten dio **kalitatezko ikaskuntza integralari** eta, ildo horretan, esperientzia kooperatibotik datozen ezagutza tekniko-zientifikoak, konpetentziak eta balioak ere kontuan hartuko dituen ikaskuntza integrala bultzatzen du. Horrela, enpresak eta erakundeak garatuz eta ekintzailletza jorratuz, ikaslea gizartea eraldatzeko eragile aktibo bihurtu eta haren garapen humanistikoa, teknologikoa eta ekonomikoa bultzatuko du.*

*Mondragon Unibertsitateak **pertsona berritzaileak** sortzeko baldintzak sustatzen ditu, ikasleen, enpresen eta beste erakunde batzuen asebetetzearekin **konprometituta** egongo direnak.*

*Mondragon Unibertsitateak **unibertsitate-sistema globaleko kide**tzat jotzen du bere burua.*

*Honela laburtzen dira Mondragon Unibertsitatearen balioak: partaidetza, lankidetzatza, berrikuntza, pertsona gizartea eraldatzeko garatzea eta gizarte-erantzukizuna.*

1.2.2. Langileei buruzko politika

MUn, «**Pilei buruzko politikak eta helburuak**» izeneko agirian gauzatzen da Zentro bakoitzaren irakasleei buruzko politika (ikusi, adibide gisara, Goi Eskola Politeknikoaren «Pilei eta AZLei buruzko Politika eta Helburuak» agiria **1. eranskinean**).

1.3. KALITATEAN OINARRITUTAKO KUDEAKETA-EREDUA

Gure erabiltzaile eta laguntzaileen beharrianak asetzeari dagokionez, hiru alderdi hartzen ditugu aintzat. Alde batetik, ikasleak gaitzeko eta garatzeko prozesuarekin ikasleek eurek duten asebetetasuna; beste alde batetik, enplegatzaileen (enpresen, ikastetxeen eta beste erakunde batzuen) asebetetasuna gurekin prestatzen diren eta ondoren beraien erakundeetan sartzen diren pertsonekin; eta, azkenik, eraldatzeko prozesuan zerbitzatzen dugun gizarteak gurekin duen asebetetasuna, horixe baita unibertsitate-jardueraren azken helburua.

MU sortu zen unetik bertatik, unibertsitate-hezkuntzaren bermea izan dugu helburu; hala, kalitatearen bidea jorratu nahi dugu, geure eginez kalitatea kudeatzeko sistema (EFQM), MONDRAGONen kudeaketa-eredu korporatiboa (GEK), etengabeko prestakuntzako ISO 9001 egiaztagiria, ingurumen-kalitatea (IK), laneko arriskuen prebentzioa (LAP) eta unibertsitateari lotutako kalitate-prozesuak (AUDIT). MU osatzen duten lau ikastetxeetako bakoitzak dagokion KBBa ezarria du, eta AUDIT ezartzeko egiaztagiria ere lortu du: HUHEZIK 2014an, GEPak 2014an, MUEk 2016an eta GZFK 2017an.

1.3.1. Egitura eta prozesuen mapa

MUren erronka estrategikoak fakultate bakoitzaren —GEP, HUHEZI, MUE eta GZF-BCC— plan estrategikoen bidez eta urteko kudeaketa-planen bidez gauzatzen dira. Fakultate bakoitzaren kudeaketa-ereduan txertatuta dauden kudeaketa-tresna sistematiko horiek urtean behin planifikatu, berrikusi, ebaluatu eta doitzen dira. Azken buruan, horri esaten dio MUK etengabeko hobekuntza-zikloa, hurrengo diagraman ikusten den bezala.

/ 20

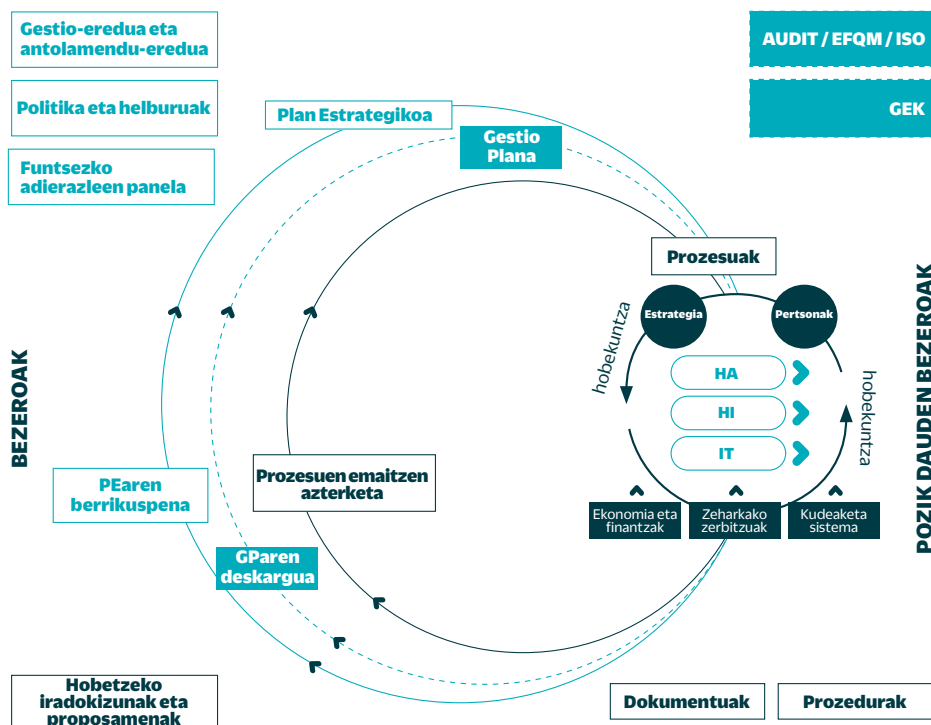

Lau urteko Plan Estrategikoetan eta Urteko Kudeaketa Planetan jasotako politika eta estrategiak prozesuen bidez jorratzen dira MUn; hain zuzen, 2. eranskinean («**MUren ikastetxeetako prozesuen eta AUDITen gidalerroekin duten harremanaren laburpen-taula**») agertzen diren horien bidez. Prozesu horiek hiru taldetan banatzen dira, erakundean duten xedea eta eragina kontuan hartuta:

- **Prozesu estrategikoak.**- Ikastetxeek zer bide dituzten pertsonen eta taldeen estrategiak, politika eta jarduerak identifikatzeko; helburu estrategikoak eta kudeaketa-helburuak zehazteko; eta aurreikusitako helburuen betetze-mailaren jarraipena egiteko. Prozesu estrategikoek hiru esparru bereizi hartzen dituzte: hobekuntzarena, orientazio estrategikoarena, eta pertsonen garapenarena eta partaidetzarena.
- **Prozesu funtzionalak edo funtsezkoak.**- Pertsonen eta taldeen ikastetxearen funtsezko hiru jarduerak (prestakuntza arautua, etengabeko prestakuntza eta ikerketa-transferentzia) jorratzeko egin beharreko jarduketak dira.
- **Laguntza-prozesuak.**- Ikastetxeko (edota kanpoko) pertsonen eta taldeen ikastetxeko funtsezko jarduerari laguntzeko egin beharreko zeharkako jarduerak dira. Laguntza-prozesuek hiru esparru bereizi hartzen dituzte: kudeaketa ekonomiko-finantzarioa, zeharkako zerbitzuak eta kudeaketa-sistemaren beraren kudeaketa.

## 1.4. ANTOLAKUNTZA-EREDUA

### 1.4.1. Pertsonengan ardaztutako eredia

MUren antolakuntza-eredua kooperatiba-izaeran oinarritzen da (MONDRAGON Korporazioko kidea baita); horretarako, hain zuzen, pertsonengan ardaztutako eredia garatu du.

Hona hemen pertsonengan ardaztutako ereduaren funtsezko elementuak:

- Pertsonetikiko konfiantza
- Komunikazioa (gardena, etengabea eta norabide guztietarako)
- Autogestioa (talde-lanean, askatasunean, arduran eta eskuzabaltasunean, erabakiak hartzeko gaitasunean eta partaidetzan oinarritua)

/ 21

#### 1) EGITURA

MU osatzen duten fakultateak *Ezagutza Kudeatzeko Areetan* (ezagutza-areetan) egituratzen dira. Area horiek hornitzen dituzte jarduera nagusietarako pertsonak eta baliabideak; jarduera nagusiak, berriz, balioa sortzen duten unitateak dira.

Kudeaketa Planak eta Plan Estrategikoak jarduera bakoitzean (PA edo prestakuntza arautuan, EP edo etengabeko prestakuntzan, eta IT edo ikerketan eta transferentzian) oinarritzen dira, eta Ezagutza Areetan koordinatu.

#### 2) JARDUERA BAKOITZA (PA, EP eta IT) KOORDINATZEKO TALDEAK ETA BIDEAK:

Hona jarduera bakoitza garatzeko eta koordinatzeko gakoak:

- a) **Talde-lana.** Irakasle eta ikertzaileek eta administrazio eta zerbitzuetako langileek osatutako talde mistoetan jorratu eta koordinatzen dira jarduerak.

MUren ustez, talde-lana da ereduaren funtsezko elementua, erakunderako balio erantsia dakarrelako: MUko pertsona guztiek ikuspegi bera partekatzen dute, Taldearen helburuak betetzeko lan egiten dute, sinergiekin baliatzen dira eta ezagutza partekatzen dute. Horrek guztiak eragin-kortasun eta efizientzia handiagoa sortzea dakar. Antolakuntza-eredu horrekin duen konbentzimendu-maila hain da handia, eredu pedagogikoa bera ildo horretan kokatu baitu; alegia, lan-taldearen bidez ikasteko bidea jorratzen du.

## 1. IRAKASLEGOAREN POLITIKA INSTITUZIONALA ETA EBALUAZIOA

b) Jarduera-mailaren arabera artikulatzen diren **taldeen arteko koordinazioa**. Adibide gisa, antolakuntza-ereduak irakasgai-taldeak edo titulu-taldeak hartzen ditu prestakuntza arautuan; eskaintza koordinatzeko taldeak etengabeko prestakuntza; edota ikerketako eta transferentziako taldeak azken alor horretan.

Taldeen arteko koordinazioa mailaka egiten da, maila bakoitzari dagozkion funtzioen eta erabaki-esparruen arabera. Jarduera bakoitzak (PAK, EPK eta ITK) Jarduera Mahai bat du eta bera arduratzen da beraren plangintzaz eta garapenaz.

### 3) BESTE TALDE BATZUK:

Erakunde-egitura hori osatzeko, beste talde iragankor batzuk (proiektu-taldeak) sortzen dira, berriaz helburu jakin bat lortzeko. Hartara, taldea sortzeko arrazoia izan zen helburua lortu ondoren, desegin egiten dira.

Proiektu horiek jatorri desberdina izan dezakete:

- Hezkuntza-komunitateko kideek egindako erreklamazioak, iradokizunak eta hobekuntza-proposamenak.
- Aurretik aipaturiko edozein taldek egindako proposamena, beraien jarduera gauzatzean sortu diren ekimenen ondorioz.
- KParen edo PEaren helburu zehatzak lortzeko berriaz sortutako taldeak.

## 1.5. MENDEBERRI HEZKUNTZA-EREDUA

Irakaskuntza-jardueraren plangintzak, garapenak eta ebaluazioak lotura estua dute MUren hezkuntza-ereduarekin. Hezkuntza-eredu hori 2000. urtean hasi zen prestatzen, **Mendeberrri** proiektua tarteko.

*Mendeberrri* izenak mende honen hasieran, *Bolonia* Prozesuaren atarian, planteatu zen paradigma-aldaketa irudikatu nahi du.

2014-2015 ikasturtean, Mendeberrri proiektua ezarri eta zenbait urteren ondoren, gizartea eta hezkuntza nola aldatu diren ikusita, Mondragon Unibertsitateak hausnarketa- eta azterketa-prozesu bat abiarazi zuen, **MENDEBERRI 2025** izenekoa. Prozesu hartan, hurrengo urteetarako hezkuntza-leerroak zehaztu ziren.

Hori dela eta, ereduaren oinarriko 6 ardatzak identifikatu dira, Mondragon Unibertsitateko tituludunek lortu beharreko helburuekin bat:

- **Munduko herritarra izatea:** Bere sustraiak ezagutzen ditu; baina, aldi berean, munduko herritar sentitzen da. Munduko arazoez kezkatzen da, eta gizarte-erantzukizuneko eta elkarrekiko ikaskuntzako lankidetzajarrera du.
- **Nortasun eta helburu pertsonalak bereganatzea:** Bere burua ezagutzen du eta badaki hobetzeko zer aukera dituen. Erronka pertsonalak jartzen dizkio bere buruari, eta erronka horiek lortzen ahalegintzen da. Ondorioz, gero eta libreagoa eta independenteagoa da.
- **Ikastun malgua izatea:** Aldaketa eta berrikuntza onartzen ditu, sortzailea da eta ilusioz gainezka dago. Jarrera erresilientea du, sor daitezkeen ziurgabetasunezko testuinguruei aurre egiteko.
- **Ikastun aktiboa izatea:** Bere prozesuko protagonista da. Badaki zein diren bere ikaskuntza-estrategiak, eta jarrera proaktiboa du bizitzan zeharreko ikaskuntzarekiko
- **Komunikatzailea eta komunikazioaren bideratzailea izatea:** Hizkuntzak, teknologiak eta komunikazio-bideak ezagutzen ditu. Horri esker, hainbat kulturatako pertsonekin komunika daiteke; gainera, erronka konplexu eta askotarikoak uler ditzake, eta gauza da haiei aurre egiteko.

- **Pertsona kooperatiboa izatea:** Komunitate bateko kide sentitzen da, eta haren printzipio eta balioak hartzen ditu bere gain. Denen ongia norberaren ongiaren aurretik jartzen du, eta gizarte-eraldaketa lortzeko egiten du lan, justiziaren eta pertsonen duintasunaren onerako.

Mendeberriren helburua da pertsonak ikuspegi pertsonal, sozial eta profesionaletik prestatzea, etorkizuneko lan-erronkei eta gizaki eta herritar gisako garapenari aurre egin diezaieten.

Pertsonak trebatzeko, ezinbestekoa da hezkuntza-eredu klasikoa aldatzea eta, horren ordez, ikaslearen autonomia sustatuko duen beste bat ezartzea. Izan ere, ezagutzen transmisio hutsa zen eredu klasikoaren oinarria, eta irakasleak hartzen zuen protagonismo osoa. Eredu berrian, irakaslearen eginkizunak eta rola aldatu eta dibertsifikatu egin dira. Are gehiago, ikasleak bideratzeko eta zuzentzeko ardura duen tutorea- ren eginkizuna ere eman zaio irakasleari.

### 1.6. IRAKASKUNTZAREN EBALUAZIOA MU-N: EGITURA ETA KONTZEPTUAK

MUko irakasle eta ikertzaileen irakaskuntza-jardueraren ebaluazioa ikastetxe kooperatibo bakoitzeko Ordainsari Sistemaren eta Jardueraren Ebaluazioaren bidez egiten da, 2 urtean behin, eta DOCENTIA programaren bidez, 5 urtean behin:

- **Ordainsari-sistema:** ikastetxe kooperatibo bakoitzaren karrera profesionala garatzeko tresna nagusia da (irakaskuntza, ikerketa, transferentzia eta kudeaketa biltzen ditu), eta ikastetxe bakoitzaren estrategia pertsonen garapen profesionalaren arabera zehazten du. Lau elementu/tresna hauek ditu osagai: **ordainsari-politika, jardueraren ebaluazioa, maila profesionalen esleipena** eta **ordainsarien esleipena**.
- **DOCENTIA programa:** ebaluazio-programa bat da (irakaskuntzakoa soilik), irakaskuntza-jardueraren ebaluazioa GHEEn ezarritako ebaluazio-kalitatearen estandar batzuen arabera garatzen eta ziurtatzen duena, eta bat dator programetan ezarritako irakaskuntza-kalitatearen irizpideekin: irakasleen egiaztapena; titulazioen akreditazioaren egiaztapena, jarraipena eta berritzea; erakunde-egiaztapena, eta bektoreen araberrako tituluen kategorizazioa. Eta, halaber, bat dator Ikastetxe Kooperatibo bakoitzeko Ordainsari Sistemaren bertan irakaskuntza-jarduerari buruz egiten den ebaluazioarekin.

Ordainsari-sistema DOCENTIA programa baino zabalagoa da, irakaskuntza-, ikerketa-, transferentzia- eta kudeaketa-jarduerak integratzen baititu, eta, gainera, irakasle eta ikertzaileak eta administrazio-zerbitzuko langileak barne hartzen baititu.

/ 23

Bestalde, DOCENTIA programa irakasle gehiagoren (titularren eta laguntzaileen) irakaskuntza-jardueraren ebaluazioaz arduratzen da. Gainera, ez du plantillako irakasleen ebaluazioa soilik egiten; kolaboratzaileen (plantillako irakasle ez-bazkideak eta kanpoko batzuk) ebaluazioa ere aintzat hartzen du<sup>1</sup>.

Hala ere, Ordainsari Sistemak eta DOCENTIA programak elkar integratu eta osatzen dute, eta ebaluazio-eredu bakarra osatzen dute. Eredu horrek Ordainsari Sistemako irakaskuntza-ebaluazioaren ibilbide zabala (lehen balorazio-eskuliburua 1980ko urrikoa da) hartzen du barne, eta bat egiten du ENQArekin kalitate-irizpide eta -estandarrekin.

<sup>1</sup> Ikusi MUko irakasle-motei buruzko dokumentua.



## 1.7. IRAKASKUNTZAREN EBALUAZIOAREN OINARRIA ETA HELBURUAK

### 1.7.1. Irakaskuntza ebaluatzearen helburua

MUK hasiera-hasieratik egin du erabateko kalitatean eta prozesukako kudeaketan oinarritutako kudeaketa-ereduaren aldeko apustua. Eta prozesu horien baitan, ondorio horretarako funtsezkoa da Mendeberrri hezkuntza-ereduaren esparruan jorratzen den irakaskuntza- eta ikaskuntza-prozesua. Horrenbestez, kooperatiba bakoitzaren kudeaketa-ereduaren funtsezko elementua izan da, eta bada, irakaskuntzaren ebaluazioa.

Irakasleen irakaskuntza-jardueraren ebaluazioak **ikaskuntza-prozesuaren etengabeko hobekuntza** eta Mendeberrri ereduaren ezarpena ditu helburu, irakaskuntzaren kalitatea lortzeko asmoz. Era berean, eta gure kooperatiba-izaeraren ondorioz, funtsezkoa da **irakasle-taldearen eta pertsona guztien aitortza bultzatzea, sustapen- eta ordainsari-helburuetako** (bi urtean behin berrikusten baita pertsonen soldata-maila).

#### HELBURU OROKORRAK

Irakaskuntza-jarduera ebaluatzeko DOCENTIA programak honako helburu hauek ditu:

- Irakaskuntzaren kalitatea hobetzen laguntzea.
- Interes-taldeak (ikasleak, enpresak/erakundeak, administrazioak) orientatzea.
- Irakaskuntza berritzen eta MUren hezkuntza-eredua ezartzen laguntzea.
- Irakaskuntza-jarduerak etengabe hobetzea.
- Irakaskuntza-jardueraren aitortza sustatzea.
- MUko irakasleen garapen pertsonala eta profesionala bultzatzea.
- Sustapen profesionala bultzatzea.
- Ordainsaria zehazten laguntzea, finkatuta dauden indize profesionalen arabera.

#### HELBURU ZEHATZAK:

DOCENTIA programak proposatzen duen sistemak honako helburu hauek bilatzen ditu:

- Pilek euren irakaskuntza-jarduerari buruzko hausnarketa egiten laguntzea.
- Programak etengabe eguneratzea, ikasleen prestakuntza-premietara egokitzeke.
- Irakaskuntza- eta ikaskuntza-prozesuen berrikuntza pedagogikoa sustatzea.
- MUK eskaintzen dituen jardueren eta zerbitzuen kalitatea hobetzeko bitartekoa izatea talde-lana.
- Ekimena izaten eta irakaskuntza-alorreko ardurak hartzen laguntzea.

### 1.7.2. Irakaskuntzaren ebaluazioaren ondorioak

Irakaskuntzaren ebaluazioak ondorio hauek dakartza:

- Pilen profil eta kalifikazio profesionalak orientatu eta garatzea.
- Pertsonen ordainsari-indizea berrikusten laguntzea.
- Irakaskuntza-alorreko jardunbide egokiak identifikatzea.
- Hobekuntza-planak egin eta ezartzea (prestakuntza-ekintza pertsonalizatuen bidez, eskuarki).

### 1.7.3. Irakaskuntza ebaluatzeko maiztasuna

DOCENTIA programaren esparruan gauzatzen den irakaskuntzaren ebaluazioa **BOST urtean behin** egiten da, eta **2 ebaluazio-fase biltzen ditu**, bakoitza asmo zehatz batekin:

- **Irakaskuntza-jarduera etengabe hobetzera bideratutako urteko ebaluazioa.** Honako alderdi hauekin lotzen da batez ere: *plangintza eta kudeaketa, irakaskuntzaren garapena eta ikasturteko ikaskuntzaren emaitzak* (irakaslearen autogogoeta eta ikasleentzako inkesta).
- **Irakaskuntza-kalitatea egiaztatzerako bideratutako irakaslearen bost urtean behingo ebaluazioa,** irakaslearen aitortzan, sustapenean eta ordainsarian txertatzen dena.

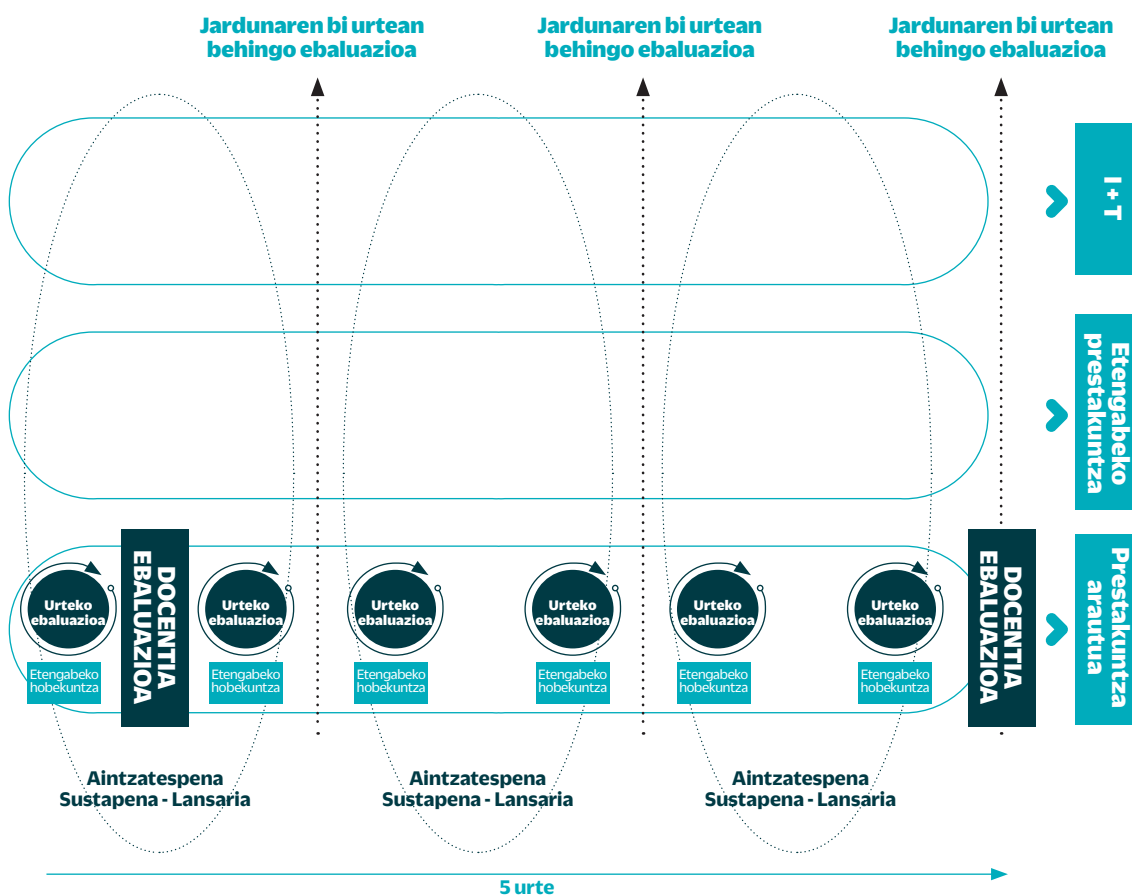

7. irudia: Irakaskuntza-jarduera ebaluatzeko faseak

### 1.7.4. Programaren izaera

MUren DOCENTIA programa **NAHITAEZKOA** da eta, beraz, MUko barne irakasle-figura guztiekin erabili beharrekoa: irakasle titularrekin, irakasle laguntzaileekin eta irakasle kolaboratzaileekin.

### 1.7.5. Programaren faseak

2014ko otsailaren 5ean, UNIBASQ/ANECaK MUren DOCENTIA programaren hasierako diseinua ebaluatu zuen eta oniritzia eman zion. 14-15 eta 15-16 ikasturteetan, berriz, abian jarri zen DOCENTIA programa, bai eta ordura arte Fakultateen Jarduera Ebaluatzeko Sistemaren esparruan erabiltzen zen irakaskuntza-ebaluazioa bateratzeko plan pilotua ere.

## 1. IRAKASLEGOAREN POLITIKA INSTITUZIONALA ETA EBALUAZIOA

DOCENTIA programa era esperimentalean ezartzen hasi zen 2016-2017 ikasturteetan eta urtean behin, **BOST URTEKO** aldiaren irakaskuntza-jarduera ebaluatzeko deialdia egingo da (ikus **3. eranskina, «Ebaluaziorako deialdiaren eredu»**).

2018-2019 deialdian DOCENTIA programak GARAPENAREN, JARRAIPENAREN ETA EGIAZTAPENAREN faseak jasotzen ditu. Ondoren zehaztuko ditugu:

FASE ESPERIMENTALEKO DEIALDIA		
Irakasleei programaren berri ematea	Martxo	
Ebaluazio-aldiko irakaskuntza-jarduera ebaluatzeko 2019-2020ko deialdia <b>GARATZEA</b> (5 ikasturte) <ul style="list-style-type: none"><li>Deialdira aurkeztu diren irakasleen DOCENTIA ebaluazioa (Martxo-uztaila)</li><li>Txostena prestatu eta ebazpena ematea (Iraila)</li><li>Erreklamazio-prozesua, behin betiko jakinarazpena eta emaitzak argitaratzea (Urria)</li></ul>	Azaroa - Urtarrila	GARAPENA
Deialdia berrikusi, baloratu eta <b>JARRAIPENA</b> egitea	Otsaila	JARRAIPENA

2. taula: DOCENTIA programaren fase esperimentalaren garatzeko, jarraipena egiteko eta egiaztatze egutegia

/ 26

Esperimentazio-fasea amaitzen denerako, ezarritako irizpideak betetzen dituen MUko irakasleen %30 ebaluatzeko helburua lortu beharko da.

### 1.7.6. Programaren irismena eta aplikazio-eremua

Hiru fakultateetako eta Eskolako barne-irakasle guztiek hartuko dute parte DOCENTIA programan: irakasle titularrek, irakasle laguntzaileek eta irakasle kolaboratzaileek.

Honako baldintza hauek bete behar dira parte hartzeko:

- Aktiboan edo eszedentzian egotea eta gutxienez 5 urteko lotura izatea MUko hiru fakultateetako batekin edo Eskolarekin.
- Gutxienez urteko 3 ECTSko irakaskuntza-karga edukitzea ebaluazio-aldian zehar, Gradu, Mastereko eta Doktoregoko irakaskuntza ofizialetan; ebaluatutako aldian guztira 30 ECTSra iritsi beharko da. Aldiak etenekoak izan daitezke.

### 1.7.7. Irakaskuntza ebaluatzeko DOCENTIA Programan parte hartzen duten eragileak

Hona prozesuan parte hartzen duten eragileak:

- Ikasleak:** irakaskuntza/ikaskuntza prozesuaren subjektu aktiboak eta protagonistak dira. *Irakas-*

*kuntza-jarduera eta prozesuak etengabe hobetzen laguntzen dute, beraien pertzepzioen bidez edo inkestetan egindako balorazioari esker. Irakasleek eginkizun garrantzitsua dute MUN; izan ere, kooperatibaren egitura juridikoa izanik, jasotako prestakuntzagatiko asebetetzea adierazteaz gain, parte hartze aktiboa ere badute Fakultate bakoitzaren kudeaketa-organoetan: Kontseilu Errektorean eta Batzar Nagusian. Kooperatiben gobernu-organoetan duten parte-hartzearen bitartez, zuzeneko parte-hartzea dute *irakasleen garapenean eta aitortzan eta sustapenean eta ordainsarrietan*.*

- **Irakasleak:** ikasleen ikaskuntza-prozesua ahalbidetzen dute, eta irakaskuntza/ikaskuntza prozesu orokorraren inguruko gogoeta ez ezik, beren jardueraren ebaluazio-alderdiei buruzko autogogoeta ere egiten dute.
- **Instituzio, enpresa eta beste erakunde batzuen ordezkariak:** kooperatiben gobernu-organoetan parte hartzen dute eta, ikasleek bezala, *irakasleen garapenean eta aitortzan eta sustapenean eta ordainsarrietan* hartzen dute parte. Orobat, irakasleen profilak gizartearen eskariekin eta premiekin lerrotatzen laguntzen dute.
- **Departamentuko edo Pertsonen Garapenaren koordinatzaileak:** Fakultateko pertsonen ardura dute, eta beraien garapenaren jarraipena egiteaz eta bideratzeaz arduratzen dira. Fakultatearen antolakuntza-ereduaren arabera, Departamentu bakoitzeko figura bat izan daiteke, edota figura bakarra Fakultate osorako (Pertsonen Garapenaren Koordinatzailea). Fakultatea Departamentutan biltzen diren Ezagutza Areetan banatzen da, eta beraien betetzen dituzte erakundearen 3 jarduera nagusien beharrik: prestakuntza arautua, etengabeko prestakuntza eta ikerketa eta transferentzia. Irakasleekiko hurbiltasunari esker, eskuz esku ezagutzen dute haien garapen profesionala, eta beraien arduratzen dira irakasleen ebaluazioa eta ordainsaria eta sustapena baloratzeko proposamena egiteaz, jardueraren ebaluazioaren esparruan. Orobat, pertsonen urteko «jarraipena» egiteaz arduratzen dira.
- **Ezagutza Arloetako Koordinatzaileak:** hiru jarduera nagusien harira Kudeaketa Planean zehaztutako helburuak lortzeko behar diren giza baliabideak eta baliabide materialak identifikatzea eta koordinatzea da beraien eginkizuna. Esparru akademikoan, tituluetako irakaskuntza-kargak esleitzeaz arduratzen dira. Gainera, tituluetako prestakuntza-programak berrikusten direnean, jardun horretan parte hartzen dute.
- **Koordinatzaile Akademikoak:** Fakultateak eskaintzen dituen tituluen arduradun akademikoak dira. Jarduera akademikoaren ikuspegi orokorra dute eta titulu-koordinatzaileen eta gainerako irakasleen bidez, irakasle bakoitzaren jardueraren berri dute, irakaskuntza-jardueraren alderdirik operatiboenean. Departamentuko edo Pertsonen Garapenaren Koordinatzailearekin batera prestatzen dute «Departamentuko edo Pertsonen Garapenaren Koordinatzailearen eta Koordinatzaile Akademikoaren arteko txosten bateratua», eta jardueraren alderdirik estrategikoenaren inguruan duten ikuspegia ematen dute.
- **Titulu-koordinatzaileak:** helburu akademikoak betetzeaz eta titulazioa kudeatzeaz arduratzen dira. Ikasturtean zehar titulazioko mailen eta taldeen jarraipena egiten dute, hobetzeko esparruak identifikatzeko. Gainera, etorkizuneko ikasleen orientazioaz ere arduratzen dira.

Hona hemen DOCENTIA programaren esparruan parte hartzen duten batzordeak eta organoak:

- **MUren Zuzendaritza Kontseilua (MUZK):** MUZK-k DOCENTIA programaren protokoloa eta urteko deialdia onartzen ditu; era berean, ebaluatutako irakasleen DOCENTIA ebaluazioaren egiaztagiriak onartzeaz eta emateaz ere arduratzen da. Errektorea, Errektoreorde akademikoa, Eskolako edo Fakultateetako Zuzendaria eta Dekanoak eta MUren Idazkari Nagusia biltzen dira batzorde horretan.
- **Eskolako/Fakultateko DOCENTIA Ebaluazio Batzordea:** batzorde horrek irakasle-jardueraren bost urtean behingo balorazioa egiten du, eskuliburu honetan zehaztutakoaren arabera. Gainera, ebaluazio-prozesuaren jarraipena egiten du; irakaskuntza ebaluatzeko programa egiaztatzeko irizpideak betetzen direla aztertu; Fakultatean/Eskolan egindako ebaluazio-prozesuaren balorazioa

egin; Fakultate/Eskola esparruan gidalerroen, elementuen eta azpi-elementuen arteko koherentzia aztertu; ebaluazioaren emaitzei buruzko txostena egin; eta emaitza MUko DOCENTIA Programaren Koordinazio Batzordeari jakinarazten dio. Fakultateko KTN/ZK-ko 4 kideek osatzen dute (Eskolako/Fakultateko Zuzendariak/Dekanoak, Zuzendari/Koordinatzaile Akademikoak, Departamentuko edo Pertsonen Garapenaren Zuzendariak eta Kalitate Zuzendariak).

- **DOCENTIA Programa Koordinatzeko Batzordea (DPKB):** DPKBak ebaluazio-irizpideak eta -gidalerroak zehazten ditu, MUZKri DOCENTIAren protokoloa eta urteko deialdia eta ebaluatutako irakasleen DOCENTIA egiaztagiriak proposatzen dizkio, ebaluazio-prozesuaren jarraipena egiten du, eta irakaskuntza-jarduera ebaluatzeko programa egiaztatzeko irizpideak betetzen direla aztertzen du. MUko Errektoreorde Akademikoak, Eskolako/Fakultateetako Koordinatzaile Akademikoak eta Departamentuetako Koordinatzaileak, MUko Idazkari Nagusiak eta MUko Ikasle Kontseiluko ordezkari batek osatzen dute.
- **MUko DOCENTIA Programaren Talde Teknikoa:** programaren kudeaketa administratiboa egiten du Unibertsitate-mailan. Gainera, ebaluazioaren diseinuaren, protokoloaren, ereduaren eta errubriken gauzatze teknikoaz arduratzen da. MUko Errektoreorde Akademikoak, Eskolako/Fakultateetako Idazkari Akademikoak eta Fakultate bakoitzeko Departamentu-koordinatzaileak osatzen dute eta astean behin biltzen da.

Hona hemen jarduera ebaluatzeko esparruan parte hartzen duten organoak:

- **Eskolako eta Fakultateetako Koordinazio Talde Nagusia / Zuzendaritza Kontseilua:** KTN/ZKren ardura da jarduera ebaluatzea eta PII eta AZL guztien aitortza-, sustapen- eta ordainsari-sistema ezartzea hiru jardueretan (PAN, EPn eta ITn), bi urtean behin. Eskolako/Fakultateko Zuzendariak/Dekanoak, Koordinatzaile Akademikoak, Etengabeko Prestakuntzako Koordinatzaileak, Ikerketako eta Transferentziako Koordinatzaileak eta Finantza-koordinatzaileak osatzen dute.
- **Eskolako/Fakultateko Kontseilu Errektorea:** jardueraren ebaluaziori, aitortzari, sustapenari eta ordainsariari dagokionez, KEak langileen ebaluazio-proposamenak onetsi edo ezetsi egiten ditu eta horren berri ematen du, ebaluazioari buruzko erreklamazioak ebazten ditu, eta jarduera ebaluatzeko sistemak eta ordainsari-eskuliburuak onesten ditu. Honako hauek ditu partaide: lanbarkideen 4 ordezkari (PIIak nahiz AZLak), ikasleen lau ordezkari, erakunde laguntzaileen (enpresen eta instituzioen) 4 ordezkari eta Eskolako/Fakultateko Zuzendaria/Dekanoa, gonbidatu gisa.

/ 28

### 1.7.8. Irakaskuntza-jarduera ebaluatzeko prozesua plazaratzea

MUko DOCENTIA programari buruzko web-ataria du (<https://www.mondragon.edu/eu/docentia>), DOCENTIA programaren xehetasunak azaltzen dituena; bertan argitaratuta daude, halaber, DOCENTIA programaren eskuliburuak, urteko deialdia, ebaluazio-batzordeen osaera, ebaluazioa eskatzeko agiriak eta ebaluazio-gidalerro eta -irizpide orokorrak. Web-atari hori webgunean ikus daiteke.

Ataria interes-taldeen (PIIei, ikasleei, enpresa eta erakundeei, administrazioei...) zuzenduta dago, eta deialdi bakoitzaren emaitzak plazaratzen ditu, txosten instituzionalaren bitartez.

MU-DPKBk uneoro bermatuko du banakako ebaluazioen emaitzen konfidentzialtasuna, Datuak Babesteko Lege Organikoa betez. Honako hauek dira ebaluazio-prozesuaren eta emaitzen gardentasuna eta eskuragarritasuna bermatzeko neurriak:

- Ikastetxe bakoitzeko Kontseilu Errektoreen eta KTN/ZKren aurrean aurkeztu da DOCENTIA Programa.
- Programaren barne-komunikazioko prozesua gauzatu da Fakultate guztietako eta Eskolako kooperatiboetako organoetan (Kontseilu Sozialean) eta irakaskuntza-taldeetan (Mahai Akademikoetan eta Titulazioak Koordinatzeko Taldeetan), eta honako informazio hau eskaini zaie:

- Helburuak, asmoak eta ondorioak
  - Dimentsioak, irizpideak eta adierazleak
  - Eragileak eta ebaluazio-prozesua
  - Jarduera ebaluatzeko sistemarekin eta aitortza-, sustapen- eta ordainsari-sistemarekin bat egitea.
- Urteko deialdi bakoitzean, interes-taldee (irakasleei, ikasleei, administrazioei...) zuzendutako txosten instituzionala argitaratuko da DOCENTIA web-atarian. Bertan emango da, besteak beste, inplikaturako eragileek prozesuarekin, ereduarekin eta emaitzekin duten asebetetzeari buruzko informazioa.
  - DOCENTIA web-atarian eskura daitekeen DOCENTIA Programaren protokoloaren bidez, berriz, ebaluazio-organoen osararen berri emango da.

# 2.

# EBALUAZIO-EREDUAREN DIMENTSIOAK ETA IRIZPIDEAK





Irakaskuntza-jardueraren ebaluazioa Unibertsitateak egiten duen irakasleen barne-ebaluaziotzat ulertzen da, eta irakaskuntza-helburuak betetzen direla bermatzea du helburu. MUK honako **dimentsio** hauek hartzen ditu kontuan **irakasleen irakaskuntza-jardueraren DOCENTIA ebaluazioa egiteko**:

- **TALDE-LANA ETA LIDERGOA (MUrena berarena)**
- **PLANGINTZA ETA KUDEAKETA (DOCENTIAN derrigorrezkoa)**
- **IRAKASKUNTZAREN GARAPENA (DOCENTIAN derrigorrezkoa)**
- **IKASKUNTZAREN EMAITZAK (DOCENTIAN derrigorrezkoa)**
- **IRAKASKUNTZAREN HOBEKUNTZA ETA BERRIKUNTZA (MUrena berarena)**

### 2.1. IRAKASKUNTZA-JARDUERAREN EBALUAZIOAREN DIMENTSIOAK

#### 1. DIMENTSIOA: Talde-lana eta lidergoa

«*Talde-lana eta lidergoa*» dimentsioaren bidez, ikastetxe bakoitzeko taldeen helburu erkideen baitan pertsona bakoitzak egiten duen ekarpena ebaluatu nahi da. Alderdi horren baitan sartzen dira elementu hau eta azpi-elementu hauek:

##### 1. ELEMENTUA:

###### Partaidetza, talde-lidergoa eta pertsonen motibazioa

Elementu horretan, taldeen partaidetza eta lidergoa funtsezkoak dira, eta honako azpi-elementu hauetan banatzen da:

##### 1.1. AZPI-ELEMENTUA: Talde-laneko partaidetza

Azpi-elementu horren bidez, irakasleak parte hartzen duen taldeetan egiten duen ekarpena baloratzen da, baina baita proiektu berriak bultzatzeko edo Erakundearen erronka estrategikoetan murgiltzeko adierazten duen proaktibotasuna ere. Azpi-elementu horretan, gainera, erabakiak hartzean erakusten den ekimena eta hartutako erabakien garrantzia baloratzen da.

##### 1.2. AZPI-ELEMENTUA: Talde-lidergoa

Talde-lidergoari dagokionez, hartutako konpromisoen betetze-maila, taldeko kideekin aukerak eta helburuak partekatzeko gaitasuna, eta beste pertsona batzuk dinamizatzeko, ilusionarazteko eta inplikarazteko gaitasuna baloratzen dira.

#### 2. DIMENTSIOA: Plangintza eta kudeaketa

«*Plangintza eta kudeaketa*» dimentsioan, irakasgaien diziplina-artekotasuna eta ikasleen kompetentzia-garapena sustatzen du MUK. Berez agertoki konplexua da eta, horrenbestez, plangintza eta koordinazio trinkoa eta baliabideen kudeaketa efizientea eskatzen du. Atal horretan honako elementu hau eta honako azpi-elementu hauek sartzen dira:

##### 2. ELEMENTUA:

###### Irakaskuntzaren eta ikaskuntzaren plangintza eta irakaskuntzaren koordinazioa

MUren irakaskuntza eta ikaskuntza planifikatzeak, halabeharrez, irakasle-talde osoak elkarrekin egindako plangintza eta antolakuntza eskatzen du. Horregatik, elementu horrek azpi-elementu bakarra dauka:

**2.1. AZPI-ELEMENTUA: Irakaskuntza-jarduera aurreikusitako kompetentzia teknikoekin eta zeharkakoekin lotuta planifikatu eta antolatzea, eta irakaskuntza-kudeaketan parte hartzea.**

Azpi-elementu horretan, irakasleak banaka programatu dituen jarduera guztien plangintza baloratzen da, bai eta irakaskuntza-antolakuntza gainerako irakasleekiko koordinazioan burutzea ere.

### 3. DIMENTSIONA: Irakaskuntzaren garapena

Jorratutako irakaskuntza-jarduerak eta planteatu diren ikaskuntzaren ebaluazio-prozesuak hartzen ditu «Irakaskuntzaren garapena» dimentsioak. Alderdi horren baitan sartzen dira elementu hau eta azpi-elementu hauek:

#### 3. ELEMENTUA:

##### Irakaskuntzaren garapena eta ikaskuntzaren ebaluazioa

Batez ere hauxe baloratzen da: ikasleek kompetentziak eskuratzera bideratzea irakaskuntza-metodologiak, eta planteatutako ikaskuntza-helburuetara egokituta egotea ebaluazio-sistemak eta -irizpideak.

#### 3.1. AZPI-ELEMENTUA: Ikasleen orientazioa, jarraipena eta tutorizazioa

Irakasleak prestakuntza-jardueretan eta tutoretzetan duen hurbiltasuna eta eskuragarritasuna baloratzen du, bai eta erabiltzen dituen irakaskuntza-metodologiaren berritasuna eta ikasleen onarpena ere.

#### 3.2. AZPI-ELEMENTUA: Irakaskuntza- eta ikaskuntza-jardueren garapena eta ebaluazio-irizpideak ikaskuntzara egokituta egotea

Azpi-elementu horrek ikasgelan eta ikasgelatik kanpo planteatzen diren irakaskuntza- eta ikaskuntza-jardueren egokitasuna, jarduera horien zailtasun-maila egokia den eta ikasleen onarpen-maila baloratzen ditu.

### 4. DIMENTSIONA: Ikaskuntzaren emaitzak

/ 33

«Ikaskuntzaren emaitzak» dimentsioaren baitan, prestakuntza-helburuetan izandako emaitza neurtzen da. Honako elementu hau eta azpi-elementu hauek ditu:

#### 4. ELEMENTUA:

##### Prestakuntza-helburuetan izandako emaitza

Ikasleek jasotako prestakuntzarekin adierazten duten asebetetzea eta ikaskuntzaren helburuetan lortutako emaitzak baloratzen dira.

#### 4.1. AZPI-ELEMENTUA: Ikasleek jasotako prestakuntzarekin adierazten duten asebetetzea

Irakaslearengandik jaso duten prestakuntzari buruz ikasleek adierazten duten balorazio orokorra jasotzen du azpi-elementu horrek.

#### 4.2. AZPI-ELEMENTUA: Prestakuntza-helburuen betetze-maila

Azpi-elementu horretan, ikasleek lortutako emaitza akademikoak baloratzen dira: errendimendutasa, aurretiko ezagutzekiko aurrerakuntza eta aurreikusitako helburuekiko betetze-maila.

## 5. DIMENTSIOA: Irakaskuntzaren hobekuntza eta berrikuntza

Etengabeko gaikuntza eta prestakuntza eta berrikuntzarako orientazioa gure unibertsitatearen antolamendu-kulturan txertatuta daude. Kontuan hartzeko beste elementu batzuk: ikasleek arrazoituta egindako iradokizunei eta erreklamazioei, eta, hala bada, proposatzen dituzten hobetzeko aukerei jarraion egitea. «Irakaskuntzaren hobekuntza eta berrikuntza» dimentsioak honako elementu hau eta azpi-elementu hauek ditu:

### 5. ELEMENTUA:

#### Irakaskuntza-jarduera berrikusi eta hobetzea: prestakuntza eta berrikuntza

##### 5.1. AZPI-ELEMENTUA: Irakaskuntza berrikusi eta hobetzea, eta prestakuntza eta berrikuntza pedagogikoko jarduerak egitea

Azpi-elementu horretan, irakasleen prestakuntza- eta berrikuntza-ekintzak ez ezik, azken irakaskuntza-ebaluazioaren gaineko hobekuntza-ekintzak zehazteko eta betetzeko gaitasuna ere neurtzen da.

##### 5.2. AZPI-ELEMENTUA: Berrikuntza proiektuetan edo proiektu estrategikoetan parte hartzea

Azpi-elementu horretan, irakaskuntza-berrikuntzako proiektuetan edo jarduera berrietan (titulazio berriak abian jartzea...) parte hartzeko edo halakoak bultzatzeko proaktibotasuna neurtzen da.

## 2.2. IRAKASKUNTZA-JARDUERAREN EBALUAZIORAKO IRIZPIDEAK

Ebaluazio-irizpideak aipaturiko bost alderdiekin lerrokatuta daude. Honako hauek dira:

- **Egokitzapena (A)**
- **Asebetetzea (AS)**
- **Efizientzia (E)**
- **Berrikuntzarako orientazioa (BO)**
- **Jarrera (J)**
- **Ekimena (EK)**
- **Garrantzia (GA)**
- **Ardura-maila (AM)**

/ 34

### 2.2.1. Egokitzapena

Irakasleen irakaskuntza-jarduerak zer **egokitzapen**-maila duen irakaskuntzaren antolaketaren, plangintzaren eta garapenaren harira eta ikasleen ikaskuntzaren ebaluazioaren harira MUK zehaztu dituen eskakizunekin. Titulazio bakoitzerako zehaztu den profil profesionalari erantzuteko prestakuntza-helburuekin eta konpetentziekin lerrokatutako eskakizunak dira.

### 2.2.2. Asebetetzea

Irakaskuntza-jarduerak irakaskuntzan parte hartzen duten gainerako eragileen iritzia positiboa jaso behar du; batez ere ikasleena, irakasleena eta arduradun akademikoena (Titulu-koordinatzaileena eta Koordinatzaile Akademikoarena). Ikasleen iritzia oso baliagarria da gure irakaskuntzaren kalitate-estandarrei eusteko informazioa jasotze aldera.

### 2.2.3. Efizientzia

Irakasleen esku jartzen diren baliabideak ere aintzat hartuta, ikasleek ikasketa-planean aurreikusitako konpetentziak jorratzea eragin behar du irakaskuntza-jarduerak. Azken buruan, aurreikusitako emaitzak lortzea eragin behar du.

### 2.2.4. Irakaskuntza-berrikuntzarako orientazioa

MUUn, irakaskuntza-berrikuntza Mendeberrri ereduaren eskutik dator. Izan ere, MUK hezkuntza-eredu horren bidez erantzun nahi die goi-mailako hezkuntzaren erronka berriei: pertsonak trebatzea, gai izan daitezen beren prestakuntza propioa onartzeko, taldean lan egiteko, proiektuak zuzentzeko, erabakiak hartzeko, negoziatzeko eta komunikatzeko. Mendeberririk irakaslearen eginkizunak eta rola aldatzea eta dibertsifikatzea ekarri du. Aldaketa horren ondorioz, halaber, MUko irakasleak metodologia berrietan trebatu dira (kasuaren metodoa, arazoak ebaztearen bidezko ikaskuntza, talde-lana, proiektuen bidezko irakaskuntza...).

### 2.2.5. Jarrera

Pertsonak era jakin batean jokatzeko duen prestutasuna adierazten du jarrerak. Irizpide hori erabiltzen duten elementuak eta azpi-elementuak hauxe bilatzen dute: pertsonak parte hartzen duen taldeetan ekarpen positiboa eta eraikitzailea egitea.

### 2.2.6. Ekimena

Gauzak asmatzeko, bururatzeko eta ekiteko gaitasunari lotzen zaio ekimena. Irizpide hori erabiltzen duten elementuak eta azpi-elementuak proiektu berrietara bideratzen dute pertsona, era autonomoan nahiz lankidetzan.

### 2.2.7. Garrantzia

Banaka edo taldeka egindako jarduera jakin batzuek duten esanahia edo garrantzia dela eta, ohi baino inpaktu handiagoa izaten dute. Irizpide hori erabiltzen duten elementuak eta azpi-elementuak Era-kundearen berrikuntzara eta erronka estrategikoetara bideratu nahi dituzte pertsonen jarduketak.

### 2.2.8. Ardura-maila

Ardurak hartzeko gaitasunak zehazten du pertsona batzuek arriskuak hartzeko eta beren ekintzek eragindako ondorioak kudeatzeko duten gaitasuna. Irizpide hori erabiltzen duten elementuak eta azpi-elementuak konpromisoak hartzera eta onartzera bideratu nahi dituzte pertsonak, norberaren eta inoren giza baliabideen eta materialen ardura barnera dezaten.

/ 35

## 2.3. DIMENTSIOAK, ELEMENTUAK ETA AZPI-ELEMENTUAK EBALUATZEKO ADIERAZLEAK, EBIDENTZIAK ETA IRIZPIDEAK

Ondoren azalduko ditugu ebaluatutako dimentsioak, elementuak eta azpi-elementuak, horretarako informazio-iturriak eta ebidentziak, eta bakoitza ebaluatzeko adierazleak eta irizpideak.

DIMENTSIOA	ELEMENTUA	AZPI-ELEMENTUA	IRIZPIDEAK	ADIERAZLEAK
<b>TALDE-LANA ETA LIDERGOA</b>	1. Partaidetza, talde-lidergoa eta pertsonen motibazioa	1.1. Talde-lanean parte hartzea	Jarrera Ekimena Garrantzia	<ul style="list-style-type: none"> <li>Talde-lanean ekarpenak egiteko <b>jarrera positiboaren eta eraikitzailearen</b> balorazioa.</li> <li>Erabakiak hartzeko <b>ekimenaren</b> balorazioa.</li> <li>Proiektu berriak bultzatzeko eta Erakundearen erronka estrategikoetan parte hartzeko <b>jarrera positiboaren eta eraikitzailearen</b> balorazioa.</li> <li>Hartutako erabakien <b>garrantzia</b>.</li> </ul>
		1.2. Talde-lidergoa	Asebetetzea Ardura-maila Jarrera	<ul style="list-style-type: none"> <li>Taldeko gainerako kideen <b>asebetetzea</b> hartutako konpromisoen betetze-mailarekin.</li> <li>Taldeak hartutako konpromisoak betetzeko adierazi den <b>arduramailaren</b> balorazioa.</li> <li>Beste pertsona batzuk suspertzeko, ilusionarazteko eta inplikarazteko <b>jarrera positiboaren eta eraikitzailearen</b> balorazioa.</li> <li>Aukerak eta helburuak partekatuzeko <b>jarrera positiboaren eta eraikitzailearen</b> balorazioa.</li> <li>Emaitzekiko eta partekatutako helburuen betetze-mailarekiko <b>asebetetzea</b>.</li> </ul>
/ 36 <b>PLANGINTZA ETA KUDEAKETA</b>	2. Irakaskuntzaren eta ikaskuntzaren plangintza eta irakaskuntzaren koordinazioa	2.1. Irakaskuntza-jarduera aurreikusitako kompetentzia teknikoekin eta zeharkakoekin lotuta planifikatu eta antolatzea, eta irakaskuntza-kudeaketan parte hartzea.	Asebetetzea Efizientzia	<ul style="list-style-type: none"> <li>Programatutako jardueren betetze-mailarekin irakasleek duten <b>asebetetzea</b>.</li> <li>Irakaskuntza antolatzeko koordinazio-bileren <b>efizientziari</b> buruz irakasleek egiten duten balorazioa.</li> <li>Irakaskuntzaren plangintzarekin eta antolamenduarekin ikasleek duten <b>asebetetzea</b>.</li> </ul>
<b>IRAKASKUNTZAREN GARAPENA</b>	3. Irakaskuntzaren garapena eta ikaskuntzaren ebaluazioa	3.1. Ikasleen orientazioa, jarraipena eta tutorizazioa	Asebetetzea Irakaskuntza-berrikuntzarako orientazioa	<ul style="list-style-type: none"> <li>Ikasleek irakaslearen tutoretzarekin, hurbiltasunarekin eta eskuragarritasunarekin duten <b>asebetetzea</b>.</li> <li>Ikasleek jarduera berritzaileak hartzeko eta jorrazteko erarekin irakasleek duen <b>asebetetzea</b>.</li> <li>Erabilitako metodologiaren <b>irakaskuntza-berrikuntzarako orientazioaren</b> balorazioa.</li> </ul>
		3.2. Irakaskuntza- eta ikaskuntza-jardueren garapena eta ebaluazio-irizpideak ikaskuntzara	Egokitzapena Asebetetzea	<ul style="list-style-type: none"> <li>Irakaskuntza- eta ikaskuntza-jardueretan antzeman den zailtasun-mailaren <b>egokitzapena</b>.</li> <li>Ikasgelan eta ikasgelatik kanpo planteatu diren irakaskuntza- eta ikaskuntza-jardueren <b>egokitzapena</b>.</li> <li>Planteatutako irakaskuntza- eta ikaskuntza-jarduerekin ikasleek adierazi duten <b>asebetetzea</b>.</li> </ul>

Irakaslearen autotxostena	Departamentuko Koord. eta Koord. Akad.aren txostena	Prozesuen ebidentziak	Ikasleei egindako inkestak	EBALUAZIORAKO EBIDENTZIAK-ERREGISTROAK
1.1. itema	1.1. itema	MUP01, MUP02		<ul style="list-style-type: none"> <li>Plan Estrategikoaren agiria</li> <li>Kudeaketa Planaren agiria (proiektu estrategikoak)</li> <li>Irakaslearen autotxostena</li> <li>Departamentuko Koordinatzailearen eta Koordinatzaile Akademikoaren txostena</li> </ul>
1.2. itema	1.2. itema	MUP02		<ul style="list-style-type: none"> <li>Irakaslearen autotxostena</li> <li>Departamentuko Koordinatzailearen eta Koordinatzaile Akademikoaren txostena</li> <li>Kudeaketa Planaren deskargu-agiria</li> </ul>
2.1. itema	2.1. itema	MUP02, MUP05	1., 2. eta 3. itemak	<ul style="list-style-type: none"> <li>Kudeaketa Planaren agiria (irakaskuntza-kargen esleipena/ dedikazioa)</li> <li>Irakaslearen autotxostena</li> <li>Jarraipen-bileraren akta (MUP05 agiria: prestakuntza-prozesuen kalitatearen bermea -&gt; ikasleek irakaskuntzaren antolamenduari buruz egiten duten balorazioa)</li> <li>Departamentuko Koordinatzailearen eta Koordinatzaile Akademikoaren txostena</li> <li>Ikasleei egindako inkestak</li> </ul>
3.1. itema	3.1. itema		4. eta 5. itemak	<ul style="list-style-type: none"> <li>Ikasleei egindako inkestak</li> <li>Irakaslearen autotxostena</li> <li>Departamentuko Koordinatzailearen eta Koordinatzaile Akademikoaren txostena</li> </ul>
3.2. itema	3.2. itema	MUP05	6., 7. eta 8. itemak	<ul style="list-style-type: none"> <li>Ikasleei egindako inkestak</li> <li>Irakaslearen autotxostena</li> <li>Departamentuko Koordinatzailearen eta Koordinatzaile Akademikoaren txostena</li> <li>Emitza akademikoen datuak: ebaluazio-tasa (MUP05 prozesua: prestakuntza-prozesuen kalitatearen bermea).</li> </ul>

DIMENTSIOA	ELEMENTUA	AZPI-ELEMENTUA	IRIZPIDEAK	ADIERAZLEAK
<b>IKASKUNTZAREN EMAITZAK</b>	4. Prestakuntza-helburuen emaitzak	4.1. Ikasleek jasotako prestakuntzarekin adierazten duten asebetetzea	Asebetetzea	<ul style="list-style-type: none"> <li>Ikasleek jasotako prestakuntzarekin adierazten duten <b>asebetetzea</b> (balorazio orokorra).</li> </ul>
		4.2. Prestakuntza-helburuen betetze-maila	Egokitzapena Asebetetzea	<ul style="list-style-type: none"> <li>Ikasleen aurreko ezagutzen eta konpetentzien eta aurreikusitako ikaskuntza-helburuen errendimendu-tasarekiko <b>egokitzapena</b>.</li> <li>Lortutako prestakuntza-helburuen mailarekiko <b>asebetetzea</b>.</li> <li>Aurreko ezagutzen eta aurreikusitako ikaskuntza-helburuen harira ikasleek adierazitako <b>asebetetzea</b>.</li> </ul>
<b>IRAKASKUNTZAREN HOBEKUNTZA ETA BERRIKUNTZA</b>	5. Irakaskuntza-jarduera berrikusi eta hobetzea: prestakuntza eta berrikuntza	5.1. Irakaskuntza berrikusi eta hobetzea, eta prestakuntza eta berrikuntza pedagogikoko jarduerak egitea	Efizientzia Asebetetzea	<ul style="list-style-type: none"> <li>Prestakuntza-planaren <b>betetze-maila (efizientzia)</b></li> <li>Ikasleek adierazitako <b>asebetetzea</b> egin diren jarduera berritzaileen harira.</li> <li>Arduradun akademikoak adierazitako <b>asebetetzea</b> azken ebaluazioan agertutako hobekuntza-ekintzen betetze-mailaren harira.</li> </ul>
		5.2. Berrikuntza-proiektuetan edo proiektu estrategikoetan parte hartzea	Jarrera Ekimena	<ul style="list-style-type: none"> <li>Berrikuntza-proiektuetan parte hartzeko <b>jarrera positiboa eta eraikitzailea</b>.</li> <li>Proiektu berritzaileak edo jarduera berriak bultzatzeko <b>ekimenaren</b> balorazioa.</li> </ul>

/ 38

**3. taula:** Irakaskuntza-jardueraren ebaluazioaren dimentsioak, elementuak eta azpi-elementuak, informazio-iturrien (ebidentzien), adierazleen eta irizpideen harira.

## 2.4. AZPI-ELEMENTUAK EBALUATZEKO ERRUBRIKA ETA ERREFERENTEAK

MUren DOCENTIA ebaluazio-ereduak **alderdien eta elementuen ebaluazio kuantitatiboa eta kualitatiboa** egiten du, azpi-elementuak baloratuz. Ebaluazioa egiteko, ebaluatutako errealitatetik ateratako datu eta ebidentziei buruz hausnartu, behatu, kontrastatu eta iritziak ematen dira.

Azpi-elementuak ebaluatzeko, **5. eranskinean** jasotako errubrika (DO3: «DOCENTIAren azpi-elementuak, elementuak eta dimentsioak ebaluatzeko errubrika») erabiltzen da, bertan zehazten baitira azpi-elementu bakoitza ebaluatzeko erreferenteak.

Irakaslearen autotxostena	Departamentuko Koord. eta Koord. Akad.aren txostena	Prozesuen ebidentziak	Ikasleei egindako inkestak	EBALUAZIORAKO EBIDENTZIAK-ERREGISTROAK
4.1. itema	4.1. itema		10. itema	<ul style="list-style-type: none"> <li>• Irakaslearen autotxostena</li> <li>• Departamentuko Koordinatzailearen eta Koordinatzaile Akademikoaren txostena</li> <li>• Ikasleei egindako inkestak</li> </ul>
4.2. itema	4.2. itema	MUP05	9. itema	<ul style="list-style-type: none"> <li>• Irakaslearen autotxostena</li> <li>• Departamentuko Koordinatzailearen eta Koordinatzaile Akademikoaren txostena</li> <li>• Ikasleei egindako inkestak</li> <li>• Emaizta akademikoaren datuak: errendimendua (MUP05 prozesua: prestakuntza-prozesuen kalitatearen bermea).</li> </ul>
5.1. itema	5.1. itema	MUP00, MUP04	5.1. itemaren parekoa	<ul style="list-style-type: none"> <li>• Ikasleei egindako inkestak</li> <li>• Irakaslearen autotxostena</li> <li>• Departamentuko Koordinatzailearen eta Koordinatzaile Akademikoaren txostena</li> <li>• Erreklamazioei eta hobetzeko iradokizunei erantzuteko agiria</li> <li>• Prestakuntza-planaren deskargua</li> </ul>
5.2. itema	5.2. itema	MUP01, MUP02		<ul style="list-style-type: none"> <li>• Irakaslearen autotxostena</li> <li>• Departamentuko Koordinatzailearen eta Koordinatzaile Akademikoaren txostena</li> <li>• Plan Estrategikoaren agiria</li> <li>• Kudeaketa Planaren agiria</li> </ul>



# 3.

# PROZESU OROKORRA ETA HAREN ERAGILEAK



### 3.1. EBALUAZIO-PROZESUA

Irakaskuntza ebaluatzeko prozesua BOST urtean behin egiten da eta honako bi fase hauek ditu: **urtean behingo ebaluazioa**, irakaskuntza-jardueraren etengabeko hobekuntzara bideratua; eta **bost urtean behingo ebaluazioa**, irakaskuntza-jarduera egiaztatzeko. Ebaluazio hori ikastetxe bakoitzeko jardura ebaluatzeko sistemaren barruan sartuta dago. 8. eta 9. irudietan, irakaskuntza ebaluatzeko prozesuaren fase bakoitza eta haren maiztasuna agertzen dira.

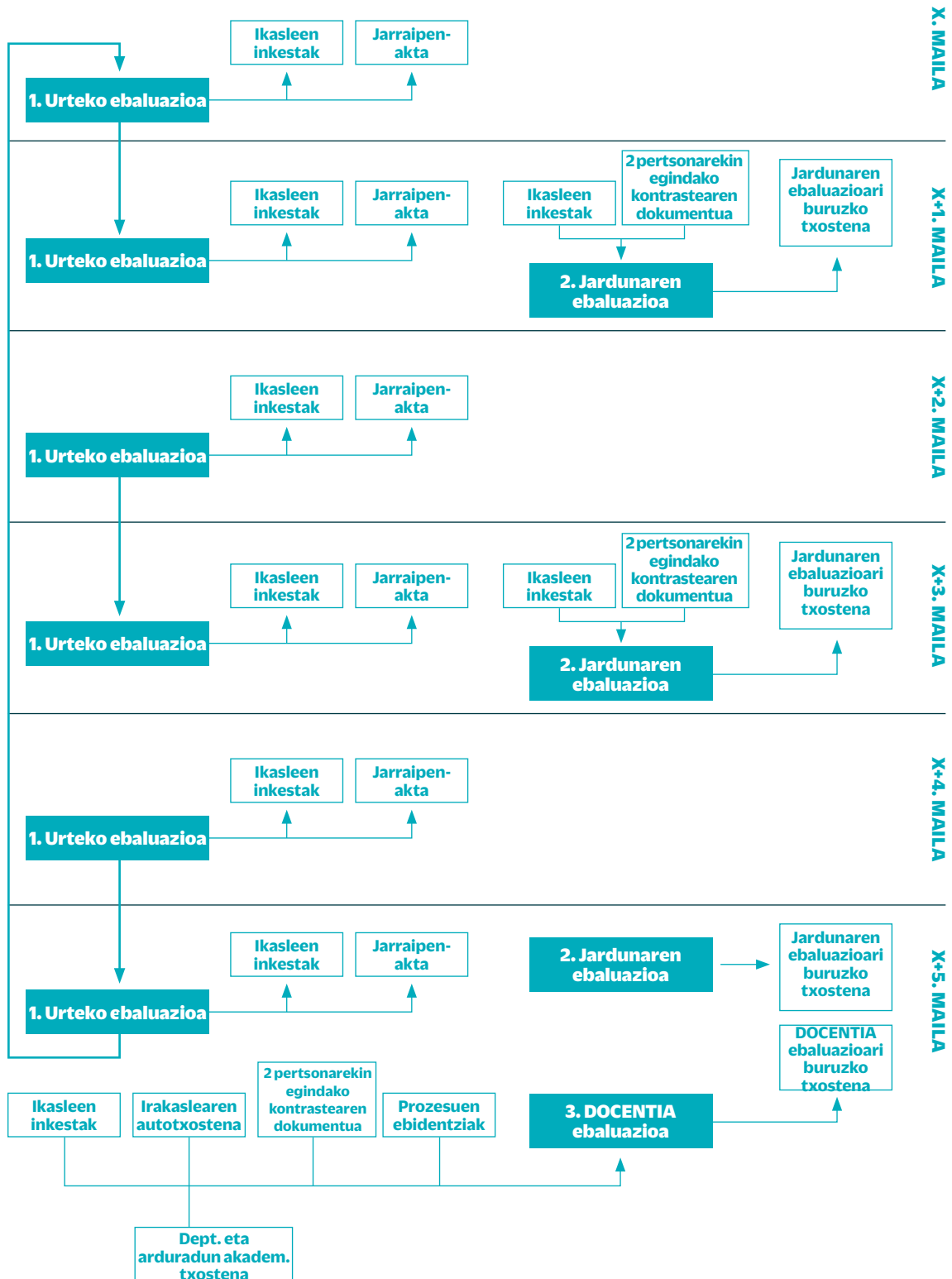

/ 42

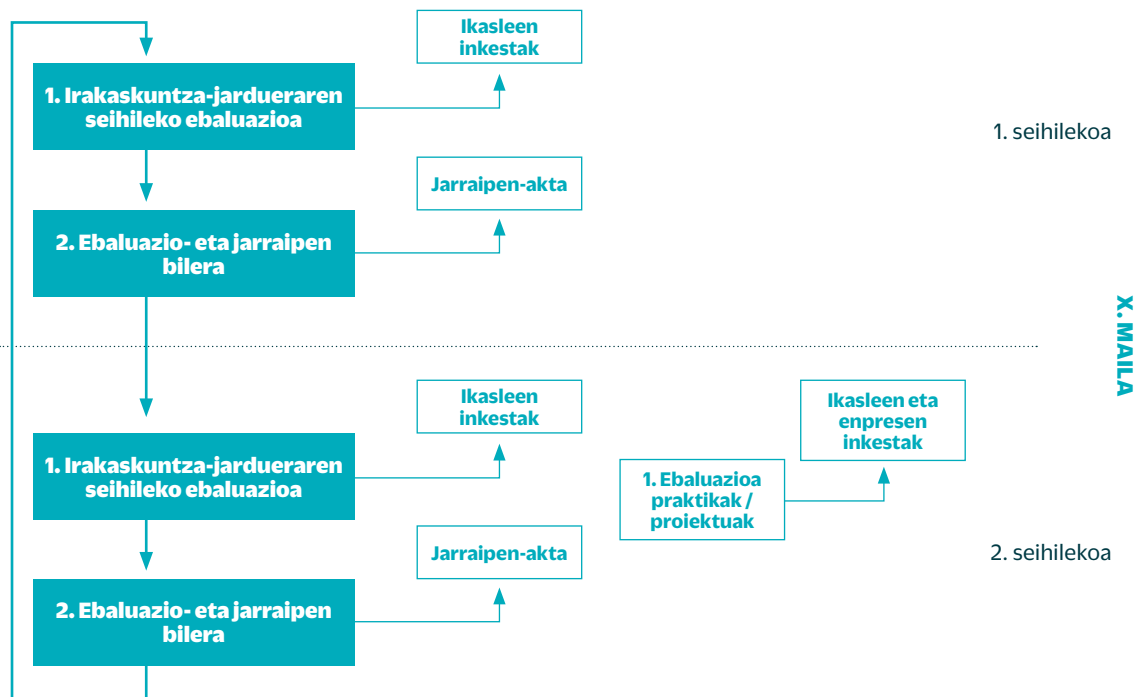

#### 9. irudia Irakaskuntza-jardura ebaluatzeko urteko prozesua

Ondoren, ebaluazioaren fase bakoitza deskribatuko dugu:

##### 3.1.1. Irakaskuntza-jardura hobetzera zuzendutako urteko ebaluazioa

Irakasleen irakaskuntzaren ebaluazioa egiteko, ikasturtea hartzen da aintzat. Seihileko bakoitzean, MUko graduako eta masterreko ikasleek jasotako prestakuntzarekin duten gogobetetasun-maila neuruzko galdeketa-orri bat bete behar dute.

Graduko, masterreko eta doktoregoko irakaskuntzak ematen dituzten irakasle guztiak ebaluatzen dira emandako irakasgaiaren harira, berdin dio irakasgaia sei hilabetekoa edo ikasturte osokoa izan. Sei hilabeteko iraupena duten irakasgai buruzko inkesta bakarra egiten da, eta ikasturte osokoei buruzko bi inkesta.

Ikasleei egindako inkestak jaso eta prozesatu ondoren, honako hauei banatzen zaizkie erantzunak:

- Irakasle jakin horri.
- Koordinatzaile Akademikoari.
- Titulu-koordinatzaileari.
- Departamentuko edo Pertsonen Garapenaren Koordinatzaileari.

Planifikatu, Burutu, Berrikusi, Doitu (PBBB) hobekuntza-zikloaren baitan, titulazio bakoitzean sei hilabetean behin egiten diren jarraipen-bilerak nabarmendu behar dira. Honako hauek baloratzen dira bertan.

- Mailako eta irakasgaiko emaitza akademiko orokorrak.
- Ikasleei eta irakasleei egindako inkesten emaitzak.

- Titulazioaren egoera: enplegarritasuna, mugikortasuna, profesionalizazio-praktikak...

Jarraipen-bilera horien ondorioz sortzen dira hurrengo ikasturteko Kudeaketa Planean sartuko diren hobekuntza-proposamenak eta programa akademikoak hobetzeko ekintzak.

**Ebaluazioaren arduraduna:** Koordinatzaile Akademikoa.

**Prozesuan parte hartzen duten beste eragile batzuk:**

- Ikasleak.
- Titulu-koordinatzaileak.
- Irakasleak.

**Emaitzak:**

- Ikasleei egindako inkestak.
- Ebaluazio- eta jarraipen-bileren aktak: hobetzeko ekintzak.

#### 3.1.2. Bost urtean behingo DOCENTIA ebaluazioa

DOCENTIA programaren esparruan bost urtean behin egiten den irakasleen ebaluazioak irakaskuntzaren kalitatea egiaztatzea du helburu.

Urtean behin, irakaskuntzako BOST URTEKO ALDIARI dagokion irakaskuntza-jarduera ebaluatzeko deialdia irekitzen da, eta ebaluazioa aurkezteko baldintzak betetzen dituzten irakasleek (ikusi 1.7.6. atala), 4. eranskineko inprimakia (DO2: «Ebaluazio-eskabidearen eredu») bete behar dute.

DOCENTIA ebaluazioak ebaluazioa egin aurreko BOST URTEKO irakaskuntza-jarduera hartzen du aintzat (bost urte horiek ez dute zertan jarraituak izan). Irakasleak ebaluazioaren xede izango diren irakasgaiak proposatu ahal izango ditu, Departamentuko Koordinatzailearekin adostuta. Ikastetxe bakoitzeko Idazkaritza Akademikoak ikasleen gogobetetasun-inkesten emaitzak eta irakasgaien emaitzak ematen dizkiete irakasleari eta koordinatzaileei.

/ 44

Adostutako irakasgaien irakaskuntza-jarduerari buruzko autotxostena betetzen dute irakasleek, eta Departamentuko Koordinatzaileek edo Koordinatzaile Akademikoek irakaslearen ebaluazio-txosten propioa egiten dute. Departamentuko koordinatzailea irakaslearekin bildu eta bietako bakoitzak azpi-elementu, elementu eta alderdi bakoitzari buruz egin duen balorazioa partekatzen dute.

Ikastetxeko DOCENTIA Ebaluazio Batzordea urteko deialdian zehaztutako datetan biltzen da. Batzordeak irakaslearen autotxostena eta Departamentuko Koordinatzailearen eta Koordinatzaile Akademikoaren txostena aztertzen du; bi balorazioak aintzat hartuta, Batzordeak DOCENTIA azpi-elementuen, elementuen eta alderdien azken ebaluazioa egiten du eta atal bakoitzerako indarguneak eta hobetzeko esparruak deskribatzen ditu. Ebaluazioaren emaitza DOCENTIAren azken ebaluazio-txostenean jasotzen da (9. eranskina, DO7: «Irakaskuntzaren ebaluazio-txostena irakaslearentzat») eta ebaluatutako irakasleari ematen zaio, Departamentuko Koordinatzailearekin batera egindako bileran.

Azkenik, ebaluatutako irakasleak ebaluazio-prozesuari buruzko gogobetetasun-inkesta (10. eranskina, DO8: «Ebaluazioari buruzko inkestaren eredu irakasleentzat») betetzen du, DOCENTIA Programaren Informazioari eta Komunikazioari, Edukiari eta Egiturari, Ebaluazioari eta Emaitzei eta Balorazio Orokorri buruzko iritzia emateko.

**Ebaluazioan parte hartzen duten eragileak:** irakasleak, Koordinatzaile Akademikoak, Departamentuko edo Pertsonen Garapenaren Koordinatzaileak, Titulu-koordinatzaileak.

**Ebaluazioaren arduraduna:** Eskolako/Fakultateko DOCENTIA Ebaluazio Batzordea.

**Emaitzak:** DOCENTIAren azken ebaluazio-txostena (9. eranskina, DO7: «Irakaskuntzaren ebaluazio-txostena irakaslearentzat»).

### 3.2. ERREKURTSOA AURKEZTEKO PROZEDURA

Irakasleak egoki baderitzo, errekurtsua edo erreklamazioa aurkezteko 10 laneguneko epea izango du, aipaturiko jakinarazpena egin den biharamunetik zenbatuta.

Errekurtsua idatziz aurkeztu beharko da (11. eranskina, DO9: «Ebaluazioaren gaineko erreklamazioa egiteko eskabidearen eredu») eta honako hauek jaso beharko ditu: errekurtsua egitea eragin duen egoeraren deskribapena, irtenbiderako planteamendua/proposamena eta horren justifikazioa, data eta sinadura. Hori guztia egin ondoren, DOCENTIA Ebaluazio Batzordeari aurkeztu beharko zaio.

DOCENTIA Ebaluazio Batzordearen eskumena da erreklamazioen gainean ebaztea, eta erabakia behin betikoa izango da.

### 3.3. AZKEN EMAITZAK JAKINARAZTEA

Fakultate bakoitzeko DOCENTIA Ebaluazio Batzordearen zeregina da ebaluazioaren azken emaitzen jakinarazpen administratiboa egitea. Zehazki, jakinarazpen idatzia zuzentzen dio irakasle bakoitzari.

Era berean, Departamentuko edo Pertsonen Garapenaren Koordinatzaileak banan-banan jakinarazten dizkio ebaluazioaren emaitzak irakasle bakoitzari.

MUko DOCENTIA Programaren Koordinazio Batzordeak (DPKBk) web-atarian argitaratzen ditu irakaskuntza-jardueraren ebaluazioaren emaitza orokorrak.

### 3.4. EBALUAZIO-BATZORDEAK

Ebaluazio Batzordeen osaera MUren kudeaketa-organoen eta ezagutza-arloen izaera deszentralizatuari eta berezitasunei egokitzen zaio. Irakasleak, irakasleen ordezkariak, kalitate-arduradunak eta gobernu-organoetako arduradunak biltzen direnez, bermatuta dago irakaskuntza-jardueraren ebaluazioan zuzeneko partaidetza duten eragileen ikuspegia aintzat hartuko dela. Batzorde batek baino gehiagok hartzen du parte ebaluazio-prozesuan, honako eginkizunekin:

#### 3.4.1. Eskolako/Fakultateko DOCENTIA Ebaluazio Batzordea:

/ 45

Eskolako/Fakultateko KTN/ZK-ko lau kide hauek osatzen dute Fakultateko/Eskolako DOCENTIA Ebaluazio Batzordea:

- Eskolako/Fakultateko Zuzendariak/Dekanoak.
- Koordinatzaile Akademikoak.
- Departamentuko edo Pertsonen Garapenaren koordinatzaileak.
- Kalitate-koordinatzaileak.
- Ikasle-ordezkaria.
- Kanpo-eragilea.

Batzordeak eginkizun hauek ditu:

- Irakaskuntza-jardueraren bost urtean behingo balorazioa egitea, eskuliburu honetan zehaztutakoarekin bat.
- Fakultatean/Eskolan gauzatutako ebaluazio-prozesuaren balorazioa egitea.
- Fakultateko/Eskolako gidalerroen, elementuen eta azpi-elementuen koherentzia aztertzea.
- Irakaskuntza ebaluatzeke programa egiaztatzeke irizpideak betetzen diren aztertzea.

- Ebaluazioaren emaitzei buruzko txostena egitea eta MUko DOCENTIA programaren Koordinazio Batzordeari helaraztea (13. *eranskina*, DO11: «DOCENTIA txosten instituzionalaren eredu»).

KTN/ZK eta, ondorioz, DOCENTIA Ebaluazio Batzordea eratu eta aukeratzeko bidea kooperatiba bakoitzaren eta fundazioaren estatutuetan jasota dago. DOCENTIA Ebaluazio Batzordearen gai-zerrenda Eskolako/Fakultateko Zuzendariak/Dekanoak egiten du, eta Batzordeak adostasunez hartzen ditu erabakiak.

DOCENTIA Ebaluazio Batzordeak oinarrizko funtzionamendu-arauen arabera jardungo du. Honako arau hauek, adibidez:

- DOCENTIA Ebaluazio Batzordea eratzeko, Zuzendariak/Dekanoak eta kideen erdiak eta bat gehiagok egon beharko dute.
- Batzordeko kideen artean Idazkaria izendatuko da.
- DOCENTIA Ebaluazio Batzordearen akta-liburua egingo da, eta hauxe idatziko da bertan: bileraren eguna, bertaratu direnak, akordioak eta erabakiak eta aktak, Zuzendariak/Dekanoak sinatuta.

Konfiantzaz, arduraz, objektibotasunez eta gardentasunez aritzea ahalbidetuko dute DOCENTIA Ebaluazio Batzordearen printzipioek eta arauak.

- Ebaluatzaileak doitasunean eta zorrotasun teknikoan oinarrituko dira ebaluazioa egiteko, aurreiritzirik gabe eta ebaluatutako irakasleak funtzio horretan dituen meritu objektiboak eta egokitasuna kontuan hartuta, soil-soilik.
- Ebaluazio Batzordeak aurretiaz eta argi eta garbi jakinaraziko ditu ebaluatzeko irizpideak eta prozesuak, bai eta ebaluazioan erabiliko dituen prozedurak, inprimakiak, formularioak eta tresnak ere. Alegia, ez du ezkutatu ebaluatutako pertsonen ezagutu beharreko informazio bakar bat ere.
- Ebaluazio Batzordeak eskuartean dituen datu pertsonalak zuzen kudeatzeko behar diren mekanismoak ezarriko ditu, indarrean dagoen legeriarekin bat. Horretarako, informazioaren konfidentzialtasuna bermatzeko bide eraginkorrak ezarriko ditu.

#### 3.4.2. MUko DOCENTIA Programa Koordinatzeko Batzordea (DPKB)

Honako hauek ditu partaide:

- MUko Errektoreorde Akademikoa.
- Eskolako/Fakultateetako Zuzendariak/Dekanoa.
- MUko Idazkari Nagusia.
- Fakultateetako Departamentuko edo Pertsonen Garapenaren Koordinatzaileak.
- Fakultateetako Kalitate Arduradunak.
- MUko Ikasleen Kontseiluko ordezkaria.

Irakaskuntza-jarduera ebaluatzeko esparruan, hauek dira DPKBren eginkizunak:

- Fakultateetan/Eskolan gauzatutako ebaluazio-prozesuaren balorazioa egitea.
- Irakaskuntza-jardueraren ebaluazioaren emaitza globalei buruzko txostena egitea eta interes-taldei horren berri ematea.
- Ebaluazio-prozesuaren jarraipena egitea eta irakaskuntza-jarduera ebaluatzeko programaren egiaztapen-irizpideak betetzen direla aztertzea.

- Unibertsitatean gidalerroen, alderdien, elementuen eta azpi-elementuen koherentzia aztertzea eta, era berean, horien guztien eta ebaluaziorako erabiltzen diren tresnen arteko koherentzia aztertzea.
- Fakultateei programaren berri ematea eta programa horrek beste programa batzuekin duen harremana azaltzea (adibidez, titulazioen egiaztapena berritzeko programarekin).
- Ebaluazioaren emaitzak argitaratzea, Batzordeak berak erabakitako lekuan eta eran.

Fakultate bakoitzeko KTN/ZK-ko kideek eta MUko ZK-k izendatzen dituzte DOCENTIA Programaren Koordinazio Batzordeko kideak.



# 4.

# INFORMAZIOA BILTZEKO ITURRIAK ETA PROZEDURAK





Honako informazio-iturri hauek erabiltzen dira MUko irakasleen irakaskuntza-jarduera ebaluatzeko:

- **Ikasleei egindako inkestak:** sei hilabete behin (martxoan eta ekainean), ikasleek irakasgaiei buruz egiten dituzten inkestaren informazioa jasoko dute ikastetxeetako Idazkaritza Teknikoek.
- **Irakaslearen autotxostena:** urtean behin (uztailean), irakasleak azken ikasturteko jardueraren autogogoeta egingo du, eta bost urtean behin, DOCENTIA ebaluazioarekin bat, autotxosten bat beteko du irakaskuntza-jarduera ebaluatzeari begira.
- **Departamentuko edo Pertsonen Garapenaren Koordinatzailearen eta Koordinatzaile Akademikoaren txostena:** bost urtean behin, jardueraren ebaluazioaren esparruan, Departamentuko edo Pertsonen Garapenaren Koordinatzaileak eta Koordinatzaile Akademikoak ebaluatutako irakaslearen irakaskuntza-jarduerari buruzko txosten bat egingo dute, elkarrekin.
- **Tituluko eta Ezagutza Arloko Koordinatzaileekin kontrastea:** irakasleak eman dituen irakasgaie-tako Arloko Koordinatzaileekin eta Koordinatzaile Akademikoarekin bilduko da Departamentuko edo Pertsonen Garapenaren Koordinatzailea, ebaluazioaren alderdiei, elementuei eta azpi-elementuei buruzko kontrastea egiteko.
- **Prozesuen ebidentziak:** urtean behin (urrian), prozesuen arduradunek prozesuen azterketa eta analisia egingo dute eta ebaluazio hori egiteko behar diren ebidentziak emango dituzte.

#### 4.1. IKASLEEI EGINDAKO INKESTAK

Sei hilean behin, MUko graduako eta masterreko ikasleek jasotako prestakuntzarekin duten gogobetetasun-maila neurtzeko galdeketa-orri bat bete behar dute.

Tituluko Koordinatzailea arduratzen da ikasleei inkestaren helburuen berri emateaz, eta, era berean, bera arduratzen da matrikulatutako ikasleen % 60k baino gehiagok inkesta beteko duela ziurtatzeaz. Ikasleek jasotako prestakuntzarekiko asebetetzeari buruzko inkesta egin behar duten bakoitzean, titulazio bakoitzeko arduraduna maila bakoitzeko ikasle-talde batekin biltzen da, inkestak bete ditzaten. Ikasleek telematikoki betetzen dituzte inkestak eta, ondorioz, inkestak bete behar dituen norbait ikasgelan ez badago ere, Tituluko Koordinatzailea arduratuko da informatikoki epe-mugaren berri emateaz.

Ikasleek betetako asebetetzeari buruzko inkesta unean-unean berrikusten, eguneratzen eta egokitzen da. Era berean, irakasleen irakaskuntza ebaluatzeko funtsezko informazio-iturri izateko prestatu dira inkestok. **6. eranskinean** (DO4: «ikasleentzako inkestaren eredia») jasota dago ikasleek bete behar duten inkestaren eredia, DOCENTIA alderdiekin lotutako itemekin.

/ 51

#### 4.2. IRAKASLEAREN AUTOTXOSTENA

Urtean behin, Departamentuko Koordinatzailearekin batera gauzatutako urteko ebaluazioaren esparruan, MUko irakasleek autogogoeta egiten dute ikasleek inkestetan beraien irakaskuntza-jarduerari buruz adierazitakoa aintzat hartuta.

Autogogoetako tresnari esker, irakasleek euren irakaskuntza-jarduera hobetzeko eta Eskolak/Fakultateak irakaskuntza antolatzeke balorazio eta gogoeta garrantzitsuak burutzen dituzte. Irakasleak bere irakaskuntza-jarduerari buruz egiten duen azterketa bideratzeko eta egituratzeko elementuak jasotzen ditu autogogoetako tresnak.

BOST urtean behin, DOCENTIA ebaluazioaren esparruan, irakasleak beste autotxosten bat egingo du, ebaluazio-aldian gauzatutako jarduerari buruzko ekarpenak eta balorazioak jasotzeko. **7. eranskinean** (DO5: «Irakasleen autotxostenaren eredia») jasotzen da DOCENTIA programarako autotxostenaren eredia.

### **4.3. DEPARTAMENTUKO EDO PERTSONEN GARAPENAREN KOORDINATZAILEAREN ETA KOORDINATZAILE AKADEMIKOAREN TXOSTENA**

Koordinatzaile Teknikoen ardura da sei hilabetean behin jarraipenerako bilera egitea. Bertan aztertzen dira, besteak beste, ikasleek irakasleen jarduerari buruz egin dituzten inkestak: beraietan ageri diren alderdi positiboak eta, halakorik balego, hobetzeko arloak ere aztertzen dira. Gainera, Koordinatzaile Akademikoen ardura da titulu guztien emaitza akademikoen jarraipena egitea, irakaskuntzaren kalitatearen ikuspegi orokorra dutela.

Departamentuko edo Pertsonen Garapenaren Koordinatzaileak, berriz, irakasleen garapen profesionalaren jarraipena egiteaz arduratzen dira. Horretaz gain, Departamentuko edo Pertsonen Garapenaren Koordinatzaileek bi urtean behin PII guztien ebaluazioa egitearen ardura dute, eta urtean behin irakasle eta ikertzaile bakoitzarekin biltzen dira, beraien jardueren bilakaeraren jarraipena egiteko.

Bost urtean behingo DOCENTIA ebaluazioaren esparruan, Departamentuko edo Pertsonen Garapenaren Koordinatzaileak eta Koordinatzaile Akademikoak irakasleak ebaluazio-aldian eman dituen irakasgaiari buruzko txostena egiten dute elkarrekin, DOCENTIA programaren txosten-ereduaren arabera (**8. eranskina**, DO6: «Departamentuko Koordinatzailearen eta Koordinatzaile Akademikoaren txostenaren eredu»).

Txosten horrek jardueraren laburpena jasotzen du: emandako irakasgaien zerrenda, emaitza akademikoak, asebetetzeari buruzko inkestaren emaitzak eta DOCENTIAren alderdien, elementuen eta azpi-elementuen ebaluazioa.

### **4.4. TITULUKO ETA ARLOKO KOORDINATZAILEEKIKO KONTRASTEAK**

DOCENTIA ebaluazioarekin batera, Departamentuko edo Pertsonen Garapenaren Koordinatzaileak DOCENTIA ebaluazioaren alderdiei, elementuei eta azpi-elementuei buruzko kontrastea egiten du irakaslearen Arloko Koordinatzailearekin. Aldi berean, Koordinatzaile Akademikoak gauza bera egiten du irakasleak parte hartu duen Tituluko Koordinatzailearekin. Arloko eta Tituluko Koordinatzaileekin egindako kontraste hori kontuan hartzen da Departamentuko edo Pertsonen Garapenaren Koordinatzaileak eta Koordinatzaile Akademikoak batera egiten duten txostena osatzerakoan.

/ 52

### **4.5. PROZESUAREN EBIDENTZIAK**

MUren prozesuen bidezko kudeaketak bere baitan hartzen ditu irakaskuntzaren garapenarekin eta ebaluazioarekin, jardueraren ebaluazioarekin eta irakasleen gaikuntzarekin eta prestakuntzarekin zerikusia duten prozesuak. Horregatik, irakaskuntza-jardueraren ebaluazioa prozesu-bidezko kudeaketa-sistemaren baitan txertatuta dago, eta ebaluazioan erabilitako ebidentzia eta adierazle asko prozesuetatik beraietatik datoz. Zehazki, 3. taulan zerrendatuta daude ebidentziak biltzen dituzten prozesuak.

### **4.6. PROGRAMAREN DOKUMENTAZIOAREN KUDEAKETA ADMINISTRATIBOA**

DOCENTIA Ebaluazio Batzordeko Idazkariak eta Fakultateko Idazkari Akademikoak osatzen duten Fakultate bakoitzeko Unitate Teknikoaren ardura da Dokumentazioaren kudeaketa administratiboa.

Informazioa zaintzean eta tratatzean haren sekretu profesionala eta konfidentziasuna bermatzeko printzipio eta arauak ditu Fakultateko DOCENTIA Unitate Tekniko bakoitzak.

#### **4.7. DOKUMENTAZIOA ETA ADIERAZLEAK KUDEATZEKO TRESNA INFORMATIKOA**

MUK KUDE izeneko aplikatibo informatikoa du (<https://kude.mondragon.edu>) prozesuen, ebidentzien erregistroaren eta gure KBBSaren adierazleen jarraipenaren kudeaketa dokumentala egiteko.

DOCENTIA programa bera KUDEn txertatuta dago, MUren KBBSaren prozesu orokor gisa (**14. eranskina**, DOCENTIA Programaren MFRDO —irakaskuntza-jardueraren ebaluazioaren kudeaketa— prozesuaren fitxa).

# 5.

# EBALUAZIO-PROTOKOLOA ETA -TXOSTENA





Hauxe da protokolo horren helburua: irakasleen irakaskuntza-jarduerari buruzko balorazioak egituratu, bideratu eta gardenago egitea, alor horretako jarduketetan sistematizazioa eta irizpide-batasuna bultzatzeko.

Ebaluatzaileek irakasle baten irakaskuntza-jardueren multzoa baloratzeko erabiltzen dituzten **prozeduren eta gidalerroen multzoa** da, beraz, ebaluazio-protokoloa.

### 5.1. EBALUAZIO-PROZEDURA

MUko lau fakultateek erakunde-egitura propioa dutenez, elkarren artean bereizia, DOCENTIA programaren alderdiek, elementuek eta irizpideek **ikastetxe bakoitzeko irakaskuntza-jardueraren ebaluazioaren ikuspegi bateratzailea eta koherentea indartzeko balio dute**, MUren esparru instituzionalaren baitan.

Irakaskuntza-jarduera ebaluatzeko erabiltzen diren informazio-iturriek (ikasleei egindako inkestak, irakaslearen autotxostenak, Departamentuko edo Pertsonen Garapenaren Koordinatzaileak eta Koordinatzaile Akademikoak egindako txostenak) DOCENTIA programaren azpi-elementuak, elementuak eta dimentsioak hartzen dituzte aintzat, eta baloratu egiten dituzte.

Ebaluazio-prozesuak honako hauek hartzen ditu:

1. Deialdia argitaratzea (eskuliburua, hautagaiak eta epeak) (3. eranskina).
2. Interesdunak eskabidea aurkeztea (4. eranskina) eta irakaslearen autotxostena (7. eranskina).
3. Departamentuko edo Pertsonen Garapenaren Koordinatzaileen eta Koordinatzaile Akademikoaren ebaluazioa:
  - 3.1. Datuak aztertu eta Tituluko eta Arloko Koordinatzailearekin kontrastatzea.
  - 3.2. Ebaluazio-txostena egitea (8. eranskina).
4. Interesdunarekin elkarrizketa/jakinarazpena.
5. Fakultateko DOCENTIA Batzordeak irakasle bakoitzaren DOCENTIA ebaluazio-txostena egin eta onartzea (9. eranskina).
6. Interesdunari jakinaraztea.
7. Ebaluatutako irakasleak ebaluazio-prozesuarekin duen asebetetzeari buruzko informazioa biltzea (10. eranskina).
8. Fakultateko DOCENTIA Batzordearen aurrean erreklamazioak aurkezteko epea ireki eta beraiei buruz erabakitzea (11. eranskina).
9. Fakultateko DOCENTIA Batzordeak irakasle bakoitzaren DOCENTIA ebaluazio-txostena egin eta onartzea.
10. Ebaluazioaren emaitzen txostena egin eta MUko DOCENTIA Programa Koordinatzeko Batzordeari jakinaraztea.
11. MUko Zuzendaritza Kontseiluak DOCENTIA egiaztagiria ematea.
12. MUko DOCENTIA Koordinazio Batzordeak DOCENTIA ebaluazioaren txosten instituzionala egin eta onartzea (13. eranskina).

### 5.2. EBALUAZIO-SISTEMA

Departamentuko edo Pertsonen Garapenaren Koordinatzaileak eta ebaluatutako irakasleak adostuko dute ebaluazio-aldia (bosturtekoa, baina ez nahitaez urte jarraituak) eta ebaluazioan sartuko diren irakasgaiak/arloak. Emandako irakasgai/arloetako bat ebaluaziotik kanpo uztea erabakiz gero, erabakia hartzeko arrazoiak justifikatu beharko dira.

Honako balio kualitatibo eta kuantitatibo hauek erabiliko dira alderdi, elementu eta azpi-elementu guztiak ebaluatzeko: **Ez dago ebidentziarik (0); Hobetu egin daiteke (1); Ondo (2); Oso ondo (3); Bikain (4).**

Ebaluatzeko, 14. eranskina («DOCENTIAren azpi-elementuak, elementuak eta dimentsioak ebaluatzeko errubrika») erabiliko da oinarritzat.

### 5.2.1. Ebaluazio positiboa lortzea

Honako irizpide hauek erabiltzen dira azpi-elementuak, elementuak eta dimentsioak ebaluatzeko:

DIMENTSIOA	ELEMENTUA	AZPI-ELEMENTUA
<b>TALDE-LANA ETA LIDERGOA</b> (10 puntu gehienez)	1. Partaidetza, taldeen lidergoa eta pertsonen motibazioa	1.1. Talde-lanean parte hartzea (% 50)
		1.2. Taldeen lidergoa (% 50)
<b>PLANGINTZA ETA KUDEAKETA</b> (10 puntu gehienez)	2. Irakaskuntzaren eta ikaskuntzaren plangintza eta irakaskuntza-koordinazioa	2.1. Ikaskuntza-jarduera aurreikusitako kompetentzia teknikoen eta zeharkakoen harira planifikatzea eta antolatzea, eta irakaskuntza-kudeaketan parte hartzea
<b>IRAKASKUNTZAREN GARAPENA</b> (20 puntu gutxienez eta 50 puntu gehienez)	3. Irakaskuntzaren garapena eta ikaskuntzaren ebaluazioa	3.1. Ikasleen orientazioa, jarraipena eta tutorizazioa (% 40)
		3.2. Irakaskuntza- eta ikaskuntza-jardueren garapena eta ebaluazio-irizpideak ikaskuntzara egokitzea (% 60)
<b>IKASKUNTZAREN EMAITZAK</b> (10 puntu gutxienez eta 20 puntu gehienez)	4. Emaitzak, prestakuntza-helburuen arabera neurtuta	4.1. Ikasleek jasotako prestakuntzarekiko duten asebetetzea (% 50)
		4.2. Prestakuntza-helburuak lortzea (% 50)
<b>IRAKASKUNTZA-HOBETZE ETA BERRIKUNTZA</b> (10 puntu gehienez)	5. Irakaskuntza-jarduera berrikusi eta hobetzea: prestakuntza eta berrikuntza	5.1. Irakaskuntza berrikusi eta hobetzea, eta erakunde barnean garatzen diren pedagogia-prestakuntzako eta -berrikuntzako jarduerak (% 60)
		5.2. Berrikuntzako proiektuetan edo proiektu estrategikoetan parte hartzea (% 40)

/ 57

**GUZTIRA: 100 puntu**

Ebaluazio positiboa lortzeko, baldintza hauek bete beharko dira:

a) Elementu hauetan gutxieneko puntuazioa lortzea:

**3.- Irakaskuntzaren garapena eta ikaskuntzaren ebaluazioa (20 puntu) eta**

**4.- Emaitzak, prestakuntza-helburuen arabera neurtuta (10 puntu)**

b) Alderdi guztiak hartuta, **100 puntutik 60 puntu lortzea gutxienez.**

### 5.2.2. Azken txostena

Emaitza adierazteko, ALDEKO edo AURKAKO ebaluazioa izan dela adieraziko da.

Ebaluazio positiboa lortuz gero, MUko Zuzendaritza Kontseiluak DOCENTIA BOSTURTEKOA egiazta-tuko du. Ebaluazioa AURKAKOA bada, berriz, irakasleak hurrengo deialdian aurkezteko aukera izango du.

Eskolako/Fakultateko DOCENTIA Ebaluazio Batzordeak ebaluazioaren emaitzen banakako txostena egingo du, dimentsioak, informazio-iturriak eta elementu eta azpi-elementu bakoitzean erabilitako balorazio-irizpideak kontuan hartuta.

Txosten horri hobetzeko argibideak, gomendioak eta proposamenak erantsiko zaizkio, irakaskuntza-eta ebaluazio-ziklo berri baten abiapuntutzat erabiltzeko.

Irakaslearentzako DOCENTIA programaren ebaluazio-txostenaren eredu 9. eranskinean dago jasota.

### 5.2.3. Egiaztagiria ematea

MU-DPKBk ikastetxeetako DOCENTIA Ebaluazio Batzordeek egindako ebaluazioak jasoko ditu, emaitzen koherentzia aztertuko du, eta MUko Zuzendaritza Kontseiluari DOCENTIA ebaluazioaren egiaztagiria ematea proposatuko dio (ikusi **12. eranskina**, DO10: «Irakaslearen irakaskuntza-jardueraren ebaluazioaren egiaztagiri-eredua»).

## 5.3. EBALUAZIOAREN EMAITZA GLOBALEN TXOSTENA

/ 58

Ikastetxe bakoitzeko ebaluazioak amaitutakoan, MU-DPKBk txosten instituzional bat egingo du, honako atal hauekin:

### 1. SARRERA

1.1. Zabaltzeko eta komunikatzeko ekintzak

1.2. Prozesuan parte hartu duten eragileak

1.3. Ebaluazio-prozesua

### 2. IRAKASKUNTZA-JARDUERAREN EBALUAZIOAK IZAN DUEN EMAITZA

2.1. Ebaluazio-prozesuaren norainokoa

2.2. Ebaluatutako irakasleen profila

2.3. Ebaluazio-prozesuaren emaitzak

2.4. Parte hartu duten eragileen asebetetzea

### 3. EBALUAZIOAREN ONDORIOAK

### 4. IRAKASKUNTZA-JARDUERA HOBETZEKO PLANAK

5. EBALUAZIO-EREDUAREN BALORAZIOA ETA/EDO BERRIKUSPENA

5.1. Ereduaren bereizketa-ahalmena

5.2. Erabilitako tresnak egokitzea

5.3. Eredua proposatutako helburuetara eta helmugetara egokitzea

6. PROPOSATUTAKO HOBEKUNTZA-EKINTZAK

7. IRAKASKUNTZAREN KALITATEARI ETA IKASLEEN IKASKUNTZARI BURUZKO ANALISIA

**5.4. IRAKASKUNTZA-EBALUAZIOAREN ONDORIOZKO EKINTZEN JARRAIPENA**

Departamentuko edo Pertsonen Garapenaren Koordinatzaileak arduratuko dira urtean behin irakasle bakoitzarekin bilera bat egiteaz PIIen jardueren bilakaeraren jarraipena egiteko (ikusi 4.3. atala).

# 6.

# EBALUAZIO PROZESUA BERRIKUSI ETA HOBETZEA





MUko jarduera guztiak, irakaskuntza-jarduera barne, etengabeko hobekuntza-zikloaren menpe daude, kudeaketaren emaitza neurtu, aztertu eta hobetzeko asmoz. Zeregin hori **MUPOO** prozesuaren bidez egiten da (2. eranskina: «**Emaitzak aztertu eta hobetzea**»).

Etengabeko hobekuntza-zikloan burutzen diren berrikusketei dagokienez, ziklo bakoitzak berrikusteko esparru zehatz bat finkatzen du irakaskuntza-jarduera ebaluatzeari dagokionez:

#### **Fakultate bakoitzean:**

- Etengabeko hobekuntzaren baitako **lau urtean behingo berrikusketan**, besteak beste PIIen eta AZLen politika eta helburuak berrikusten dira.
- o Etengabeko hobekuntzaren baitako urteko berrikusketan, besteak beste **MUPO4** prozesua (2. eranskina: «**Langileen prestakuntza, garapena eta ebaluazioa**») berrikusten da, hobetzeko proposamenak identifikatze aldera; eta, horretaz gain, aurreikusitako helburuen betetze-mailari buruzko deskargu-txostena egiten da. Berrikusketa horrek emaitzak aztertu eta hobetzeko prozesurako informazioa dakar, eta, gainera, interes-taldee/bezeroei komunikatzeko bidea ere bada, «Kontuak ematea» deritzonaren bidez.

#### **Unibertsitatean:**

- Etengabeko hobekuntzaren baitako urteko berrikusketan, besteak beste MFRDO prozesua (14. eranskina: «**DOCENTIA Programaren baitako irakaskuntza-jardueraren ebaluazioaren kudeaketa**») berrikusten da, hobetzeko proposamenak identifikatze aldera.

Prozesu horren azterketak bilakaeraren diagnostikoa egitea (semaforo berdea: bilakaera positiboa; anbar-kolora: bilakaera aldakorra; gorria: bilakaera negatiboa), indarguneak antzematea eta ekintza zehatzen bidez hobetzeko proposamenak egitea dakar. Ikastetxe bakoitzeko KTN/ZK arduratzen da Fakultate bakoitzean irakaskuntza-jardueraren ebaluazio-prozesuaren jarraipena egiteaz eta hobetzeaz; Unibertsitate osoan, berriz, MUren Zuzendaritza Kontseiluaren ardura da hori. Aipatutako berrikusketa urtean behin egiten da.



# 7.

# JARDUERAREN EBALUAZIOARI LOTUTAKO ORDAINSARI-SISTEMA ETA DOCENTIA PROGRAMAREKIKO INTEGRAZIOA





## 7.1. ORDAINSARI-SISTEMA ETA JARDUERAREN EBALUAZIOA

MUko ikastetxe bakoitzak bere ordainsari-sistema dauka, Kontseilu Errektoreak onartu duena<sup>2</sup>. Bertan jasota daude MU osatzen duten pertsonen jarduera ebaluatzeko oinarrizko irizpideak edo premisak. Ordainsari-sistema lanbide-profilak esleitzeko, ordainsariak esleitzeko eta jarduera eta garapen profesionalaren hobekuntza-arloak identifikatzeko tresna da.

Ordainsari Sistema MUren kultura eraldatzeko elementu eragilea da, eta, ildo horretan, MUren antolaketa-ereduaren oinarriak aintzat hartuz baloratzen du pertsonaren ekarpena.

Ordainsari Sistemak pertsonak ebaluatzen ditu, eta ez lanpostuak. Ildo horretan, Ordainsari Sistemak hiru pertsona-multzo bereizten ditu, bakoitzak duen jarduera nagusien arabera: Irakasle eta Ikertzaileak (PII), Administrazioiko eta Zerbitzuetako Langileak (AZL) eta Koordinazio Talde Nagusiko/Zuzendaritza Kontseiluko kideak.

Ordainsari Sistemak pertsona guztiak (PIIak eta AZLak) ebaluatzeko tresna bat zehazten du, gaitasunak era homogeneoan garatu eta bideratu daitezten identifikatutako ebaluazio-esparru guztietan.

Bi urtean behin, jarduera ebaluatzeko prozesua egiten da, eta horren arabera esleitzen da ordainsaria, baina, urtero, ebaluazioaren arduradunak jarraipen-elkarrizketa egiten die ebaluatu beharreko pertsoneri.

Pilen ebaluazioari dagokionez, jarduera bakoitzean egiten da: **prestakuntza arautuan, etengabeko prestakuntzan, eta ikerketan eta transferentzian.**

Ordainsari Sistemak 4 elementu/tresna hauek ditu:

- 1) Ordainsari-politika.
- 2) Maila profesionalen esleipena.
- 3) Jardueraren ebaluazioa (ebaluazio-irizpideak, ebaluatutako faktoreak, ebaluatzeko prozesua eta prozedurak).
- 4) Ordainsari-esleipena.

### 7.1.1. Ordainsari-politika

**Ordainsari-politikaren** bidez, fakultate bakoitzaren orientazio estrategikoak eta antolamendu-ezaugarriak gauzatu eta horiekiko koherentzia bermatu nahi da. Honako irizpide hauetan oinarritzen da:

- Fakultatearen eta MUren orientazio estrategikoaren zerbitzuan egongo den ordainsari-sistema; beharrezkoa den barne-koherentzia zainduta, jardueraren kanpoko erreferenteak eta kooperatiba mundukoak ere aintzat hartuko dituen.
- Ordainsaria eta Fakultatearen emaitzak lotzea, gaur egungo eta etorkizuneko enpresa- eta gizarte-parametroekin bat etor dadin.
- Ordainsari malgua izatea, barnean profesionalak finkatzeko eta kanpoko beste batzuk erakartzen laguntzeko, betiere, erakundearen ospea eta konpetentzia indartzeko helburuz.
- Ordainsari motibagarria eta hauei bideratua:
  - Teknologia eta tresnen ezagutza sistematikoa, ikasketa planen eta helburu diren merkatuen exigentziekin bat etortzea.
  - Ezagutzak etengabe eguneratzea.
  - Profesionalen hobekuntza iraunkorra (irakaskuntzaren kalitatea eta ikerketa).

- Diziplinartekotasuna eta malgutasuna sustatzea.
- Erantzukizun gorakor eta osagarriak bereganatzea.
- Hizkuntza politikaren eta titulazio akademikoen garapena.
- Barne promozioa.
- MU Fakultateen ordainsari planteamenduek MONDRAGON Korporazioaren "Lan-Ordainsarien Politikari buruzko Oinarrizko Arauan" zehazten diren printzipioak eta irizpideak hartzen dituzte kontuan.

### 7.1.2. Maila profesionalen esleipena eta koefiziente profesionalen erabilera

Irakaskuntza- eta ikerketa-jardueraren ebaluazioaren ondorioak koefiziente profesionaletan eta maila profesionalen esleipenean gauzatuko dira batez ere.

#### Maila profesionalen esleipena

MUko irakasle guztien jarduera, oro har, PIIen (Pertsonal Irakasle eta Ikertzaileen) talde profesionalean sartuta dago. Izan ere, jarduera akademikoa da ikertzaile eta irakasleen lan nagusia; alegia, araututako eta arautu gabeko irakaskuntza, ikerkuntza, berrikuntza eta ezagutzaren transferentzia burutzea eta kudeatzea.

Ordainsari Sistemak bi mailatan sailkatzen ditu PIIak, estrategikoenak eta/edo funtsezkoenak diren jardueretan izandako garapenaren eta lidergoaren arabera: PII eta PII-1. Koordinazio Talde Orokorrak/ Zuzendaritza Kontseiluak proposatuta, ikastetxe bakoitzeko Kontseilu Errektoreak maila profesionalak esleituko ditu. Ikastetxe bakoitzeko Ordainsari Sistemak maila bakoitza zehazten duten faktoreak eta maila profesionalak esleitzeko prozedura ezartzen ditu.

#### Koefiziente profesionalak berrikustea

Maila profesionalak ordainsari-tarte bati lotuta daude, beheko eta goiko muga batekin. Jardueraren ebaluazioaren bidez, pertsona bakoitzaren maila profesionalari lotutako ordainsari-tartean egokitu da haren maila profesionala.

/ 68

Karrera profesionalean zehar izandako eboluzioa, tarte horren barruan, biurteko errendimenduaren emaitzarekin zehaztuta egongo da Hala, jardueraren ebaluazioaren emaitzaren arabera, irakasleek tarte horretako oinarrizko indizearen eta % 100aren bitarteko indize profesionala eduki dezakete. Oinarrizko indizetik aurrerako bilakaerari koefiziente profesionala (KP) esaten zaio.

### 7.1.3. Jardueraren ebaluazioa

Jardueraren ebaluazioak ebaluazio-irizpideak, ebaluatu beharreko faktoreak eta ebaluazio-prozesua eta -prozedurak ezartzen ditu. 1. eranskinean (MU-KO IKASTETXETAKO ORDAINSARI SISTEMAK) ikastetxe bakoitzaren jardueraren ebaluazio-sistemaren laburpena dago.

Ikastetxe bakoitzak bereak ditu jarduera ebaluatzeko irizpideak, faktoreak eta prozesua, eta erakunde bakoitzaren esparrura eta kulturara egokitzen dira, baina, betiere, MUn eta MONDRAGON kooperatibetan adostutako oinarrizko printzipioak aintzat hartuta.

Ebaluazioaren emaitza faktore bakoitzaren balorazioa izango da, hala nola:

Ebaluazioaren emaitzan, faktoreetako bakoitza honela baloratuko da: Hobetu egin daiteke (0); Ondo (1); Oso ondo (2) edo Bikain (3). Elementu bakoitzari emandako puntuazioaren baturaren ondorioz zehaztuko da ebaluatutako irakaslearen KPa.

- **Bikain** balorazioa eskuratuz gero, irakaslea erakundeko erreferentziatzat hartuko da alderdi/faktore jakin batean, eta erakunde-mailan aitortza kontrastatua ekarriko du horrek.

- **Oso ondo** balorazioa lortuz gero, irakaslea erreferentziatzen hartuko da dagokion arean, bere jarduera eta jardunbide egokiak direla eta. Esparrurik hurbilenean nabarmentzen den pertsona dela esan daiteke.
- **Ondo** balorazioa eskuratuz gero, irakaskuntza-jarduera ontzat joko da; irakaskuntza-jarduera zuzen betetzen duen eta ebaluatutako dimentsioan bereziki nabarmentzen ez den irakaslea da.
- **Hobetu** egin daiteke balorazioa lortuz gero, jarduera hasiberrizat edo ez-nahikotzat joko da. Lehenengo kasuan, jarduera bideratu egin beharko da eta, bigarren kasuan, berriz, jarduera ez da ontzat hartuko eta ekintza zuzentzaileak ezarriko dira.

### 7.2. DOCENTIA EBALUAZIOA ETA JARDUERAREN EBALUAZIOA BATERATZEA

MUko DOCENTIA programa irakaskuntza-ebaluazioa ziurtatzeko sistema bat da, 1.kapituluan azaldutako Jardueraren Ebaluazioarekin bat datorrena (DOCENTIA dimentsio eta elementuen eta jarduera ebaluatzeko faktoreen artean).

DOCENTIAk, MUn, ANECA/UNIBASQen DOCENTIA programak ezarritako oinarriko dimentsio batzuk ziurtatzen ditu, gainerako unibertsitateetan erabiltzen direnak, eta Unibertsitatearen beste batzuk, lau fakultateetan erabiltzen direnak. Ordainsari Sistemari dagokionez, ordea, ikastetxe kooperatibo bakoitzak berea du, eta, eredu berekoak izan arren, desberdinak izan daitezke ebaluazio-faktoreak, maila profesionalak, koefiziente profesionalen zerrendak, ordainsari-politika eta haren aplikazioa, karrera-garapenak eta jardueren gaineko ikuspegiak (estrategia).

DOCENTIA programak MUko barne-irakasle guztiak ebaluatzen ditu (titularrak, laguntzaileak eta kolaboratzaileak); Ordainsari Sistema, berriz, irakasle iraunkorrei soilik aplikatzen zaie (titular eta laguntzaile gehienak).

DOCENTIAren ebaluazioa, irakasle bakoitzarentzat bost urtez behin garatzen dena, eta bi urtean behin egingen den errendimenduaren ebaluazioa, honela integratzen da:

- DOCENTIA ebaluazioaren dimentsioa eta elementuak, Fakultate bakoitzaren errendimendua ebaluatzeko sistemen ebaluazio-faktoreekin lerrokatuta daude, jarraian adierazten den 4 Zb. Taulan jasotzen den bezala.
- DOCENTIAko eta Ordainsari Sistemako ebaluazioaren arduradunak Saileko edo Pertsonen Garapeneko koordinatzaileak dira bi kasuetan. DOCENTIAko dimentsioen, elementuen eta azpi-elementuen azken ebaluazioa sartzan dute irakaskuntza-jarduerarako Jarduera Ebaluatzeko Sistemako ebaluazio-faktoreen ebaluazioan (eta horrek, arestian aipatu bezala, irakaskuntzaren, ikerketa- eta transferentzia-jardueren eta kudeaketaren ebaluazioa integratzen du).

MUREN EREMUA	ELEMENTUAK	Prestakuntza arautuko	
			GEP
TALDE-LANA ETA LIDERGOA	1. Partaidetza, talde-lidertza eta pertsonen motibazioa	1.1. Talde-lanean parte hartzea	TALDE-LANA Jarrera positiboa eta eraikitzailea
			TALDE-LANA Pertsonak motibaztea
		1.2. Talde-lidertza	TALDE-LANA Ardura eta Konpromisoa
			TALDE-LANA Ardura eta Konpromisoa
PLANGINTZA ETA KUDEAKETA	2. Irakaskuntzaren eta ikaskuntzaren plangintza eta irakaskuntzaren koordinazioa	2.1. Irakaskuntza-jarduera aurreikusitako kompetentzia teknikoekin eta zeharkakoekin lotuta planifikatu eta antolatzea, eta irakaskuntza-kudeaketan parte hartzea.	JARDUERAREN GARAPENA Burutzea eta Kudeatzea
IRAKASKUN- TZAREN GARAPENA	3. Irakaskuntzaren garapena eta ikaskuntzaren ebaluazioa	3.1. Ikasleen orientazioa, jarraipena eta tutorizazioa	JARDUERAREN GARAPENA Teknika eta teknologia menperatzea
		3.2. Irakaskuntza- eta ikaskuntza-jardueren garapena eta ebaluazio-irizpideak ikaskuntzara egokituta egotea.	
IRAKASKUN- TZAREN EMAITZAK	4. Prestakuntza-helburuen emaitzak	4.1. Ikasleek jasotako prestakuntzarekin adierazten duten asebetetzea	JARDUERAREN GARAPENA Jardueraren kalitatea
		4.2. Prestakuntza-helburuen betetze-maila	
IRAKASKUN- TZAREN HOBETUNTZA ETA BERRIKUNTZA	5. Irakaskuntza-jarduera berrikusi eta hobetzea: prestakuntza eta berrikuntza	5.1. Irakaskuntza berrikusi eta hobetzea, eta prestakuntza eta berrikuntza pedagogikoko jarduerak egitea	JARDUERAREN GARAPENA Proposatutako jarduerak/eskaintza berriak sortzea/abian jartzea
		5.2. Berrikuntza-proiektuetan edo proiektu estrategikoetan parte hartzea	

/ 70

## 4. taula

Jardueraren ebaluatzeko faktoreak eta DOCENTIA alderdiekin eta elementuekin duten harremana

## IRAKASKUNTZAn jarduera ebaluatzeko faktoreak

	HUHEZI	MUE	GZF-BCC
	JARRERA Erronka berriei aurre egiteko eta ekarpenak egiteko gaitasuna	PARTAIDETZA ETA TALDEEN LIDERGOA Taldeen helburuetan parte hartzea eta betetzea	TALDE-LANA Ekimena eta irtenbideak bilatzeko gaitasuna
	JARRERA Kritikoa eta autokritikoa		TALDE-LANA Pertsonak motibaztea
	JARRERA Malgutasuna, inplikazioa		TALDE-LANA Partaidetza eta taldeen lidergoa
	JARRERA Taldeen lan egiteko gaitasuna		
	KUDEAKETA Lana antolatzeko gaitasuna	IRAKASKUNTZA-JARDUERA EFIZIENTZIAZ GAUZATZEA/ BURUTZEA	PLANGINTZA ETA KUDEAKETA Irakaskuntza-plangintza eta Irakaskuntza-koordinazioa
	BIKAINASUN PEDAGOGIKOA Irakaskuntza-jardueraren heteroebaluazioa eta autoebaluazioa	IRAKASKUNTZA-JARDUERA EFIZIENTZIAZ GAUZATZEA/ BURUTZEA	IRAKASKUNTZA-JARDUERAREN GARAPENA Gaitasun pedagogikoa
	BIKAINASUN PEDAGOGIKOA Irakaskuntza-jardueraren heteroebaluazioa eta autoebaluazioa	IRAKASKUNTZA-JARDUERA EFIZIENTZIAZ GAUZATZEA/ BURUTZEA	IRAKASKUNTZA-JARDUERAREN GARAPENA Kalitatea eta hobekuntza
	BIKAINASUN PEDAGOGIKOA Irakaskuntza-jardueraren heteroebaluazioa eta autoebaluazioa	BERRIKUNTZA- PROIEKTUETAN EDO FUNTSEZKO PROIEKTUETAN PARTE HARTZEA	IRAKASKUNTZA-JARDUERAREN GARAPENA Kalitatea eta hobekuntza



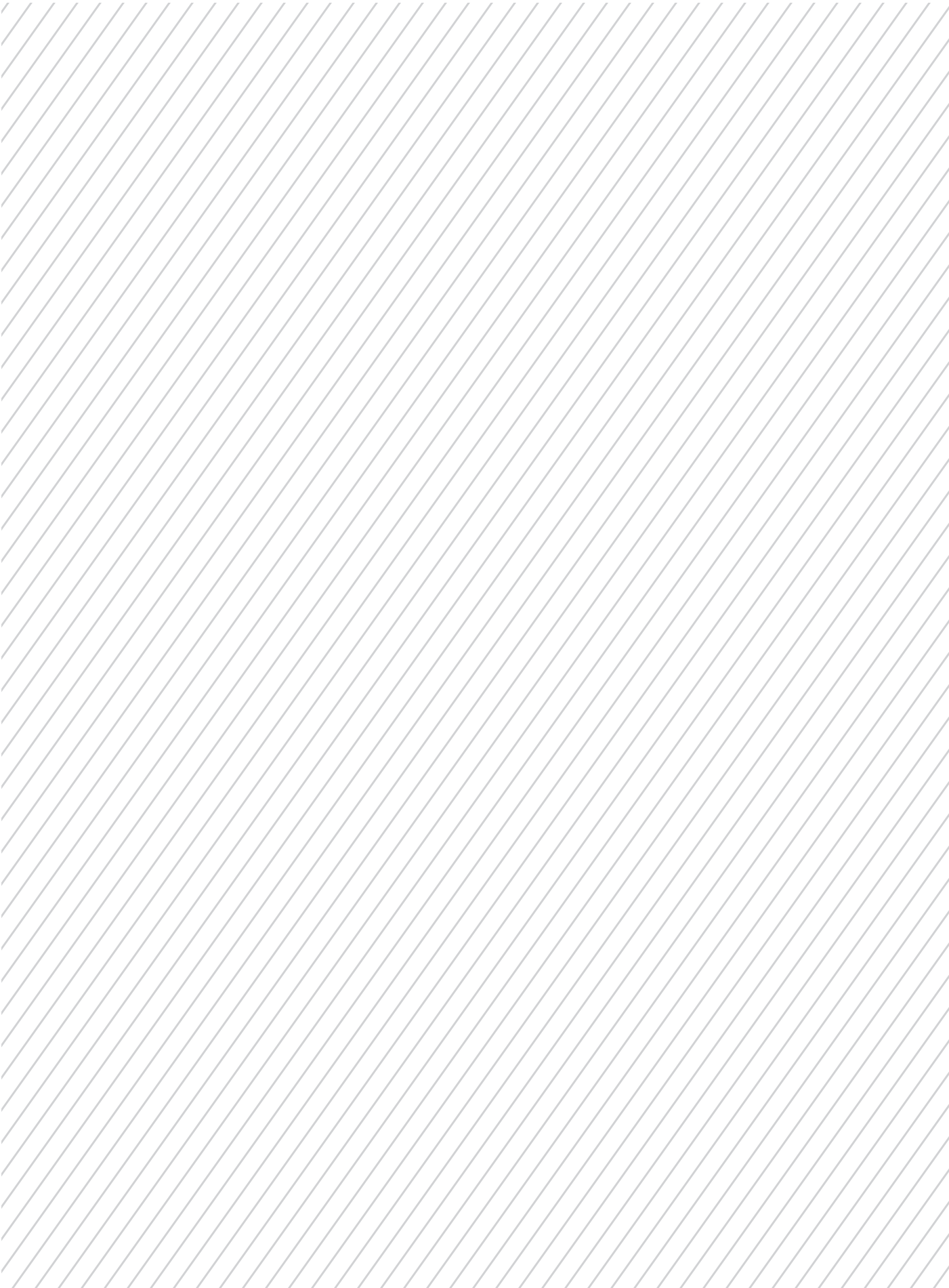

# ERANSKINAK



## 1. ERANSKINA.

### PERTSONAL IRAKASLE ETA IKERTZAILEEN POLITIKA ETA HELBURUAK

#### GOI ESKOLA POLITEKNIKOA

#### IRAKASLE ETA IKERTZAILEEN —PII— ETA ADMINISTRAZIO ETA ZERBITZUETAKO LANGILEEN —AZL— POLITIKA ETA HELBURUAK

Mondragon Goi Eskola Politeknikoa José Maria Arizmendiarieta S. Coop. (MGEP) pertsonengan ardaztutako proiektua da. MUn eta MONDRAGONen txertatuta dago, eta hauxe da beraren izateko arrazoia:

Pertsonen osoko prestakuntzaren bidez gizartea eraldatzea, eta, horrekin batera, zientziaren eta teknologia-ren esparruan ezagutza sortu eta sozializatzea.

Hori lortzeko, hauxe bultzatuko du:

- Balio kooperatiboetan eta bizitza osoko ikaskuntzan oinarritutako prestakuntza, gizarte-garapenerako gakoa delakoan.
- Ikerketa, transferentzia, berrikuntza eta ekintzailatza, aurrerapen iraunkorraren faktoreak direlakoan.

Antolamendu-eredua gure sen kooperatiboan inspiratuta dago eta, beraz, lankidetzeta, elkarlankidetzeta, partaidetzeta, gizarte-erantzukizuna, berrikuntza, prestakuntza, konfiantza eta gardentasuna dira gure erakundearen balioak.

Jakinean gaude pertsonak zer-nolako garrantzia duten gure proiektuan eta, horregatik, GEPak erakundea osatzen duten pertsonen jarrera positiboa/eraikitzailea, ardura, konpromisoa, prestutasuna, malgutasuna, pertsonak motibazteko gaitasuna eta jarduera ebaluatu eta baloratzen ditu. Eta dagoeneko GEPen dauden pertsonen garapena nahiz pertsona berrien hautapena eta harrera ere hartzen ditu aintzat.

/ 74 GEPen arreta berezia egiten diogu erakundean sartzen diren pertsona guztien gaitasun pedagogikoari, gaitasun zientifiko-teknologikoari, jarduera berriak sortzeko gaitasunari, kudeatzeko gaitasunari eta zerbitzua-  
ren kalitateari.

Gure hezkuntza-eredua hiru hizkuntzatan oinarritzen denez, gure ikasle eta ikertzaileen mugikortasuna sustatzen dugunez, eta gure enpresentzako eta beraien nazioartekotzerako laguntza bultzatzen dugunez, elementu horiek guztiek GEPEko pertsonak hiru hizkuntzatan hautatzea, prestatzea eta erakartzea eskatzen dute: euskaraz, gaztelaniaz eta ingelesez.

Geroz eta beharrezkoagoa dugu doktore-titulua duten irakasle eta ikertzaileak erakartzea, horixe eskatzen dutelako Unibertsitateen Lege Organikoak, Zientziaren Legeak, ikerketaren eta transferentziaren bikaintasunak eta irakaskuntzaren kalitateak. Baldintza hori betetzeko, GEPEk doktoreak erakartzeko lana indartu, gaur egungo PILEK doktore-titulua eskuratzea bultzatu eta prestatze-bidean dauden ikertzaileen kopurua handitzea sustatuko du.

Gure prestakuntza arautuak orientazio praktikoa argia duenez, gure goi-mailako prestakuntza-zikloetako jarduera eta ingeniartzen alderdirik praktikoa zuzenduko duten irakasle eta ikertzaileen profilak ere behar ditugu.

Enpresek eskatzen duten prestakuntza espezializatuarekin bat etorriko den etengabeko prestakuntza gartzeko erronkak, berriz, goi-mailako titulazioa eta esperientzia profesional sendoa duten pertsonak erakartzea eskatzen digu.

Jardueren aniztasunak, halaber, goi-mailako prestakuntza duten AZLak eskatzen ditu, negozioen, departamentuen eta areen premiei erantzuteko gaitzeko eta horretarako konpetentziak garatzeko.

GEPeko lan-eremuak praktikan, esperimentazioan eta banakako eta taldekako prestakuntzan oinarritutako ikaskuntza ahalbidetzen du, eta, gainera, industria-kooperatiba bateko profesional baten pareko estatus soziorabiala eskaintzen du. Hau da, lan-egutegia, ordutegia, ordainsariak eta sustapena bat datoz industria-kooperatibetakoekin.

Horregatik guztiagatik, koordinazio-talde orokorrak gure erakundea kudeatzean beste erakunde eta eragile batzuekin lankidetzan jarduteko eta politika hori komunikatzeko, zuzentzeko eta bultzatzeko konpromisoa hartzen du; orobat, eskura dituen baliabide guztiak jarriko ditu politikan aurreikusitako helburuak betetzeko zereginetan, eta urteko kudeaketa-planetan gauzatuko du hori guztia.

Koordinazio Talde Orokorra eta, haren izenean: Carlos García Crespo.

Kontseilu Errektoreak 2016ko ekainaren 29an egindako bilkuran onartuta.

## 2. ERANSKINA.

### MUren IKASTETXEETAKO PROZESUEN ETA AUDITen GIDALERROEKIN DUTEN HARREMANAREN LABURPEN-TAULA

Mota	Hartzen duen esparrua	Prozesuak	Ikastetxea	AUDITen gidalerroa	
Prozesu estrategikoak	Hobekuntza	<b>Emaitzak aztertzea eta hobetzea</b>	<b>MUPO0</b>		
		Emaitzak aztertzea eta hobetzea	GUZTIAK	1.5.- Ikastetxeak nola aztertzen dituen eta nola hartzen dituen aintzat emaitzak	
		Gogobetetzea neurtzea	HUHEZI, GZF		
	Orientazio estrategikoa	<b>Plan Estrategikoa planifikatzea, zabaltzea eta kontrolatzea</b>		<b>MUPO1</b>	
		Plan Estrategikoa planifikatzea, zabaltzea eta kontrolatzea	GUZTIAK	1.0.- Ikastetxeak nola zehazten dituen bere kalitate-politika eta -helburuak 1.3.- Ikastetxeak nola bermatu eta hobetzen duen bere langile akademikoen kalitatea	
		<b>Kudeaketa Plana planifikatzea, zabaltzea eta kontrolatzea</b>		<b>MUPO1</b>	
		Kudeaketa Plana planifikatzea, zabaltzea eta kontrolatzea	GUZTIAK	1.0.- Ikastetxeak nola zehazten dituen bere kalitate-politika eta -helburuak 1.5.- Ikastetxeak nola aztertzen dituen eta nola hartzen dituen aintzat emaitzak	
	Pertsonen garapena eta partaidetza	<b>Langileak hautatu eta kontratatzea</b>		<b>MUPO3</b>	
		Pilak eta AZLak erakarri, hautatu eta kontratatzea	GEP	1.3.- Ikastetxeak nola bermatu eta hobetzen duen bere langile akademikoen kalitatea	
		Langileak hautatzea eta erakundean hartzea	MUE, HUHEZI, FCG		
		<b>Langileak prestatzea, garatzea eta ebaluatzea</b>		<b>MUPO4</b>	
		Pertsonak garatzea	MUE	1.3.- Ikastetxeak nola bermatu eta hobetzen duen bere langile akademikoen kalitatea	
		Jarduerak planifikatzea	MUE		
		Giza baliabideak kudeatzea eta garatzea	HUHEZI, GZF		
Pilak eta AZLak erakundean finkatzea		GEP			
Pilak eta AZLak ebaluatzea, sustatzea, aitortzea eta ordaintzea		GEP			
Pilak eta AZLak prestatzea	GEP				
Kanpoko laguntzaileek irakaskuntzan duten parte-hartzea kudeatzea	GEP				

Mota	Hartzen duen esparrua	Prozesuak	Ikastetxea	AUDITen gidalerroa	
<b>Prozesu funtzionalak</b>	Prestakuntza arautua (PA)	<b>Prestakuntza-programen kalitatea bermatzea</b>	<b>MUPO5</b>		
		Prestakuntza-programen kalitatea bermatzea	GEP, HUHEZI, GZF	1.1.- Ikastetxeak nola bermatzen duen prestakuntza-programen kalitatea	
		Ikasketa-plana prestatzea eta berrikustea	MUE		
		Doktorego-programa	MUE		
		<b>Ikaslea orientatzea eta ikasten irakastea</b>	<b>MUPO6</b>		
		Ikaslea orientatzea eta irakaskuntza garatzea	GEP, HUHEZI, GZF	1.2.- Ikastetxeak nola bideratzen duen bere irakaskuntza ikasleengana	
		Profilak zehaztea eta ikasleak hartzea	GEP, HUHEZI, GZF	1.2.- Ikastetxeak nola bideratzen duen bere irakaskuntza ikasleengana	
		Irakaskuntza/Ikaskuntza	MUE	1.1.- Ikastetxeak nola bermatzen duen prestakuntza-programen kalitatea	
		<b>Ikaslearen mugikortasuna kudeatzea</b>	<b>MUPO7</b>		
		Ikaslearen mugikortasuna kudeatzea	GUZTIAK	1.2.- Ikastetxeak nola bideratzen duen bere irakaskuntza ikasleengana	
		<b>Orientazio profesionala kudeatzea</b>	<b>MUPO8</b>		
		Orientazio profesionala kudeatzea	GUZTIAK	1.2.- Ikastetxeak nola bideratzen duen bere irakaskuntza ikasleengana	
		<b>Profesionalizazio-praktikak kudeatzea</b>	<b>MUPO9</b>		
		Profesionalizazio-praktikak kudeatzea	GEP, HUHEZI, GZF	1.2.- Ikastetxeak nola bideratzen duen bere irakaskuntza ikasleengana	
		Enpresetako praktikak kudeatzea	MUE		
		Karrera-amaierako proiektuak garatu eta zehaztea	MUE, HUHEZI, GZF		
		<b>Titulazioei buruzko informazioa argitaratzea</b>	<b>MUP10</b>		
		Titulazioei buruzko informazioa argitaratzea	GEP, HUHEZI, GZF	1.6.- Ikastetxeak nola argitaratzen duen titulazioei buruzko informazioa	
		Komunikazio-kanpainarako euskarria sortzea	MUE		
		<b>Doktorego-tesien kalitatea bermatzea</b>	<b>MUPO11</b>		
Doktorego-tesien kalitatea bermatzea	GEP	1.2.- Ikastetxeak nola bideratzen duen bere irakaskuntza ikasleengana			

Mota	Hartzen duen esparrua	Prozesuak	Ikastetxea	AUDITen gidalerroa	
<b>Laguntza-prozesuak</b>	Ekonomia- eta finantza-kudeaketa <b>(EF)</b>	<b>Ekonomia- eta finantza-kudeaketa</b>	<b>MUP012</b>		
		Ekonomia- eta finantza-kudeaketa	GUZTIAK	1.4- Ikastetxeak nola kudeatu eta hobetzen dituen bere baliabide materialak eta zerbitzuak	
		Langileen kudeaketa administratiboa	MUE, HUHEZI, GZF		
	Laguntza-zerbitzuak <b>(LZ)</b>	<b>Laguntza-zerbitzuak kudeatzea</b>	<b>MUP013</b>		
		Kudeaketa akademikoa	MUE	1.2- Ikastetxeak nola bideratzen duen bere irakaskuntza ikasleengana	
		Laguntza-zerbitzuak kudeatzea	GEP	1.4- Ikastetxeak nola kudeatu eta hobetzen dituen bere baliabide materialak eta zerbitzuak	
		Dokumentazioa kontrolatzea	HUHEZI, GZF	1.4- Ikastetxeak nola kudeatu eta hobetzen dituen bere baliabide materialak eta zerbitzuak	
		Laneko arriskuak identifikatu eta ebaluatzea	HUHEZI, GZF	1.4- Ikastetxeak nola kudeatu eta hobetzen dituen bere baliabide materialak eta zerbitzuak	
		Ingurumen-dimentsioak identifikatu eta ebaluatzea	HUHEZI, GZF	1.4- Ikastetxeak nola kudeatu eta hobetzen dituen bere baliabide materialak eta zerbitzuak	
		<b>Baliabide materialak eta ibilgetua kudeatzea</b>	<b>MUP014</b>		
		Baliabide materialak kudeatzea	GEP, MUE	1.4- Ikastetxeak nola kudeatu eta hobetzen dituen bere baliabide materialak eta zerbitzuak	
		Erosketak eta biltegia kudeatzea	GEP		
		Ekipamendua, instalazioak eta zerbitzuak kudeatzea	HUHEZI, GZF		
	Erosketak eta azpikontratutako zerbitzuak kudeatzea	HUHEZI, GZF			
	Kudeaketa - sistema kudeatzea <b>(KS)</b>	<b>Erreklamazioak, iradokizunak eta hobetzeko proposamenak kudeatzea</b>	<b>MUP015</b>		
		Erreklamazioak, iradokizunak eta hobetzeko proposamenak kudeatzea	GUZTIAK	1.2- Ikastetxeak nola bideratzen duen bere irakaskuntza ikasleengana	
		<b>Kudeaketa-sistema kudeatzea</b>	<b>MUP016</b>		
	Kudeaketa-sistema kudeatzea	GEP			

### 3. ERANSKINA.

## DO1. EBALUAZIORAKO DEIALDIAREN EREDUA

### DOCENTIA programaren 20XX-20XXko deialdia

***Mondragon Unibertsitateko Zuzendaritza Kontseiluaren erabakia, 20XXko XXaren XXekoa, Unibertsitateko irakasleen irakaskuntza-bosturtekoak ebaluatzeneko ohiko deialdia onartu eta argitaratzeko dena.***

Unibertsitateko irakasleen irakaskuntza-jarduera ebaluatzeneko protokoloa (DOCENTIA protokoloa), Mondragon Unibertsitateko Zuzendaritza Kontseiluak 20XXeko XXaren XXean onartu zuena, betetze aldera, Unibertsitateko irakasleen irakaskuntza-bosturtekoak ebaluatzeneko deialdia argitaratu da.

### OINARRIAK

**Lehena.**– Xedea.

- 1.- Mondragon Unibertsitateko Fakultateetako (zentro propioetako eta atxikietako) kategoria guztietako barneko irakasleen irakaskuntza-jarduera ebaluatzea da deialdiaren xedea.
- 2.- Bost urte naturalez osatutako bosturtekoaren gainean egingo da ebaluazioa; urte horiek jarraituak edo etenekoak izan daitezke.

**Bigarrena.**– Ebaluazioa eskatzeko baldintzak.

- a) Ebaluazioa eskatzeko, eskatzaileak gutxienez urteko 3 ECTSko irakaskuntza-karga egiaztatu beharko du ebaluazio-aldian zehar, Graduak, Masterreko eta Doktoregoko irakaskuntza ofizialetan, eta ebaluatutako aldian guztira 30 ECTSra iritsi beharko da. Aldiak etenekoak izan daitezke.

/ 79

**Hirugarrena.**– Eskabidea formalizatzea.

- a) Interesa duen pertsonak 20XXeko XXaren XXetik XXaren XXera bitartean egin beharko du eskaera. Horretarako, Fakultateko DOCENTIA Ebaluazio Batzordera bideratutako DOCENTIA ebaluaziorako eskabide-ordua (Ikusi I. eranskina) aurkeztu beharko du.
- b) Eskabidearekin batera, autoebaluazioa ere aurkeztu beharko du eskatzaileak. Horretarako, Unibertsitatearen web-orrian argitaratuta dagoen DOCENTIA Ebaluazio Protokoloan jasotako ereduaz baliatuko da.
- c) Eskatzaileak, egoki deritzon informazio gehigarriarekin osatu dezake autoebaluazio-dokumentua.
- d) Era berean, Ebaluazio Batzordeak, egoki baderitzo, irakaskuntza-jarduera ebaluatzeneko garrantzitsua deritzon informazioa eska diezaioke hautagaiari, dagokion justifikaziorik gabe.

**Laugarrena.**– Eskabidearen edukia.

Datu pertsonalez gain, honako informazio hau adierazi beharko da eskabidean: eskatzaileak Fakultatearekin/ Eskolarekin duen lotura, ebaluatu nahi duen 5 urteko aldia eta ebaluatuko diren bosturteko horretako irakasgaiak. Deialdi batean bosturteko bakar baten onarpena eskatu ahal izango da.



**Bosgarrena.**– Ebaluazio-irizpideak

Mondragon Unibertsitatearen DOCENTIA programako Koordinazio Batzordeak onartutako irizpideak eta ebaluazio-prozedura erabiliko dituzte Ebaluazio Batzordeek euren egitekoa burutzeko. Unibertsitatearen webgunean eta Fakultateetako Intranetetan argitaratuta dagoen irakaskuntza-bosturtekoa ebaluatzeko eta ziurtatzeko Protokoloan daude jasota irizpideok eta ebaluazio-prozedura.

**Seigarrena.**– Ebazpena

a) Ebaluazio-prozesuaren emaitza xehatua jakinaraziko zaio eskatzaileari, hau da, ebaluatutako alderdi bakoitzean izan duen balorazioa eta lortutako balorazio orokorra, alderdi guztietan eman dizkioten puntuen batuketa izango dena. Balorazioa ALDEKOA edo AURKAKOA izan den adieraziko zaio.

I. TALDE-LANA ETA LIDERGOA. Balorazioa: HOBETU EGIN DAITEKE / ONDO / OSO ONDO / BIKAIN

II. PLANGINTZA ETA KUDEAKETA. Balorazioa: HOBETU EGIN DAITEKE / ONDO / OSO ONDO / BIKAIN

III. IRAKASKUNTZAREN GARAPENA. Balorazioa: HOBETU EGIN DAITEKE / ONDO / OSO ONDO / BIKAIN

IV. IKASKUNTZAREN EMAITZAK. Balorazioa: HOBETU EGIN DAITEKE / ONDO / OSO ONDO / BIKAIN

V. IRAKASKUNTZAREN HOBEKUNTZA ETA BERRIKUNTZA. Balorazioa: HOBETU EGIN DAITEKE / ONDO / OSO ONDO / BIKAIN

BALORAZIO OROKORRA:

Puntuak guztira: XXXX puntu

Aldekoa

Aurkakoa

/ 80

b) Eskatutako bosturtekoaren ebaluazio positiboa eskuratu ahal izateko, nahitaezkoa da honako eskakizun hauek betetzea:

a) Gutxieneko puntuazioa lortzea alderdi hauetan:

*3.- Irakaskuntzaren garapena eta ikaskuntzaren ebaluazioa (20 puntu) eta 4.- Emaitzak prestakuntza-helburuen arabera (10 puntu)*

b) Gutxienez 60 puntu lortzea alderdi guztien artean.

c) Egindako ebaluazioaren kontra alegazioak aurkez daitezke, hamabost eguneko epean, emaitza jasotzen den egunetik aurrera zenbatzen hasita.

d) Eskatzailearen Fakultateko DOCENTIA Ebaluazio Batzordeak erantzungo die alegazioei. Onartzen dituen edo ez adieraziko du eta, onartu ezean, horretarako arrazoiak azalduko ditu.

e) Ebaluazio-prozesua gehienez ere bi hilabeteko epean burutuko da, ebaluazio-eskaera egiteko epea bukatzen den egunetik aurrera zenbatzen hasita.

f) Ebaluazioaren emaitza aurkakoa izan duten eskatzaileek hurrengo deialdietan berriro ere bosturteko berbera ebaluatzea eska dezakete, betiere beste irakasgai batzuk aukeratuta; edo beste bosturteko bat ebaluatzea eska dezakete, beste urte eta/edo irakasgai batzuk aukeratuta.

**Zazpigarrena.**– Deialdiaren publizitatea

Deialdi hau Unibertsitatearen web-orrian argitaratuko da eskabideak aurkezteko epea hasi baino lau egun lehenago.

Arrasaten, 20XXeko XXaren XXean

Sinatua: Vicente Atxa Uribe

Mondragon Unibertsitateko errektorea

**4. ERANSKINA.****DO2. EBALUAZIO-ESKABIDEAREN EREDUA**

Honako hau sinatzen duen \_\_\_\_\_  
 jaunak/andreak, Mondragon Unibertsitateko \_\_\_\_\_  
 eskolako/fakultateko irakaslea denak, hauxe

ESKATZEN DU:

Bere irakaskuntza-jardueraren EBALUAZIOA egin diezaiotela, jarraian adierazten diren irakasgaietara eta XXXX, XXXX, XXXX, XXXX eta XXXX urteak hartzen dituen bosturtekoari dagokienez.

**Ebaluatuko diren irakasgaien zerrenda.**

Irakasgaia	ECTS kop.	Mota	Titulua	Ikasturtea
			<b>ECTSak guztira</b>	<b>XXXXX</b>

/82

\_\_\_\_\_-n, \_\_\_\_\_-ko \_\_\_\_\_-ren \_\_\_\_\_(e)an.

Norentzat: \_\_\_\_\_  
 Eskolako/Fakultateko DOCENTIA programaren Ebaluazio Batzordearentzat

## 5. ERANSKINA.

## DO3. DOCENTIAren AZPI-ELEMENTUAK, ELEMENTUAK ETA DIMENTSIOAK EBALUATZEKO ERRUBRIKA

AZPI-ELEMENTUAK EBALUATZEKO ERRUBRIKA					
Azpi-elementua	0	1	2	3	4
	Ez dago ebidentziarik	Hobetu egin daiteke	Ondo	Oso ondo	Bikain
1.1. Talde-lanean parte hartzea	Ezin da ebaluatu	Proiektu eta erronka berrien aurrean duen jarrera hobetu egin behar du. Taldeetan ekarpenak egiteko jarrera hobetu egin behar du. Erabakiak hartzeko jarrera hobetu egin behar du.	Eskuarki, jarrera positiboa eta eraikitzailea izaten du, eta Erakundearen proiektuetan eta erronketan parte hartzen du. Eskuarki, jarrera positiboa eta eraikitzailea izaten du taldeetan ekarpenak egin behar direnean. Eskuarki, erabakiak hartzeko ekimena izaten du.	Eskuarki, jarrera positiboa eta eraikitzailea izaten du, proiektu berriak bultzatzen ditu eta erronka estrategikoetan parte hartzen du. Eskuarki, jarrera positiboa eta eraikitzailea izaten du eta taldeetan ekarpen eraginkorrak egiten ditu. Eskuarki, erabakiak hartzeko ekimena izaten du, eta erabaki garrantzitsuak hartzen ditu gainera.	Beti oso jarrera positiboa eta eraikitzailea izaten du, proiektu berriak bultzatzen ditu eta erronka estrategikoetan parte hartzen du. Beti oso jarrera positiboa eta eraikitzailea izaten du eta taldeetan ekarpen ugari eta eraginkorrak egiten ditu. Beti erabakiak hartzeko ekimena izaten du, eta erabaki garrantzitsuak edo oso garrantzitsuak hartzen ditu gainera.
1.2. Talde-lidergoa	Ezin da ebaluatu	Taldeek hartutako konpromisoekin eta beraien betetze-mailarekin adierazten duen ardura-maila hobetu egin behar du. Beste pertsona batzuk dinamizarazteko, ilusionarazteko eta inplikarazteko eta aukerak eta helburuak partekatze eta horren ondorioz emaitzak lortzeko jarrera hobetu egin behar du.	Eskuarki, taldeek hartutako konpromisoetan ardurak barneratzen ditu eta beraren betetze-maila egokia izaten da. Eskuarki, beste pertsona batzuk dinamizarazteko, ilusionarazteko eta inplikarazteko jarrera positiboa eta eraikitzailea izaten du, eta aukerak eta helburuak partekatuz emaitza egokiak lortzen ditu.	Eskuarki, taldeek hartutako konpromisoetan ardurak barneratzen ditu eta beraren betetze-maila oso egokia izaten da. Eskuarki, beste pertsona batzuk dinamizarazteko, ilusionarazteko eta inplikarazteko oso jarrera positiboa eta eraikitzailea izaten du, eta aukerak eta helburuak partekatuz emaitza egokiak lortzen ditu.	Taldeek hartutako konpromisoetan ardurak barneratzen ditu beti, eta beraren betetze-maila beti oso egokia izaten da. Beste pertsona batzuk dinamizarazteko, ilusionarazteko eta inplikarazteko oso jarrera positiboa eta eraikitzailea izaten du beti, eta aukerak eta helburu adostuak partekatuz oso emaitza egokiak lortzen ditu.

AZPI-ELEMENTUAK EBALUATZEKO ERRUBRIKA					
Azpi-elementua	0	1	2	3	4
	Ez dago ebidentziarik	Hobetu egin daiteke	Ondo	Oso ondo	Bikain
2.1. Irakaskuntza-jarduera aurreikusitako konpetentzia teknikoekin eta zeharkakoekin lotuta planifikatu eta antolatzea, eta irakaskuntza-kudeaketan parte hartzea	Ezin da ebaluatu	Programatutako jardueren betetze-mailarekin irakasleek duten asebetetzea hobetu egin daiteke (orientazio bezala, <5,5). Irakaskuntza antolatzeako koordinazio-bileren efizientziari buruz irakasleek egiten duten balorazioa hobetu egin daiteke (orientazio bezala, <5,5). Ikasleek irakaskuntza-antolakuntzarekin duten asebetetzea hobetu egin daiteke (orientazio bezala, <5,5).	Programatutako jardueren betetze-mailarekin irakasleek duten asebetetzea egokia izaten da (orientazio bezala >=5,5). Irakaskuntza antolatzeako koordinazio-bileren efizientziari buruz irakasleek egiten duten balorazioa egokia izaten da (orientazio bezala, >=5,5). Ikasleek irakaskuntza-antolakuntzarekin duten asebetetzea egokia izaten da (orientazio bezala, >=5,5).	Programatutako jardueren betetze-mailarekin irakasleek duten asebetetzea handia izaten da (orientazio bezala, >=7). Irakaskuntza antolatzeako koordinazio-bileren efizientziari buruz irakasleek egiten duten balorazioa altua izaten da (orientazio bezala, >=7). Ikasleek irakaskuntza-antolakuntzarekin duten asebetetzea handia izaten da (orientazio bezala, >=7).	Programatutako jardueren betetze-mailarekin irakasleek duten asebetetzea beti oso handia izaten da (orientazio bezala, >=8,5). Irakaskuntza antolatzeako koordinazio-bileren efizientziari buruz irakasleek egiten duten balorazioa beti oso altua izaten da (orientazio bezala, >=8,5). Ikasleek irakaskuntza-antolakuntzarekin duten asebetetzea beti oso handia izaten da (orientazio bezala, >=8,5).
3.1. Ikasleen orientazioa, jarraipena eta tutoriazioa	Ezin da ebaluatu	Irakasleak egindako tutoretzekin ikasleek duten gogobetetasun-maila hobetu egin daiteke (orientazio bezala, <5,5). Irakaslearen hurbiltasunari eta eskuragarritasunari buruz irakasleek duten gogobetetasun-maila hobetu egin daiteke (orientazio bezala, <5,5).	Irakasleak egindako tutoretzekin ikasleek duten gogobetetasun-maila egokia izaten da (orientazio bezala >=5,5). Irakaslearen hurbiltasunari eta eskuragarritasunari buruz irakasleek duten gogobetetasun-maila egokia izaten da (orientazio bezala >=5,5).	Irakasleak egindako tutoretzekin ikasleek duten gogobetetasun-maila handia izaten da (orientazio bezala, >=7). Irakaslearen hurbiltasunari eta eskuragarritasunari buruz irakasleek duten gogobetetasun-maila handia izaten da (orientazio bezala, >=7).	Irakasleak egindako tutoretzekin ikasleek duten gogobetetasun-maila beti oso handia izaten da (orientazio bezala, >=8,5). Irakaslearen hurbiltasunari eta eskuragarritasunari buruz irakasleek duten gogobetetasun-maila beti oso handia izaten da (orientazio bezala, >=8,5).

AZPI-ELEMENTUAK EBALUATZEKO ERRUBRIKA					
Azpi-elementua	0	1	2	3	4
	Ez dago ebidentziarik	Hobetu egin daiteke	Ondo	Oso ondo	Bikain
3.2. Irakaskuntza- eta ikaskuntza-jardueren garapena eta ebaluazio-irizpideak ikaskuntzara egokituta egotea	Ezin da ebaluatu	Irakasleak programaren mailari, lan- kargari eta emateko erritmoari buruz duen asebetetzea hobetu egin daiteke (orientazio bezala, <5,5). Ikasleek programaren mailari, lan- kargari eta emateko erritmoari buruz duten asebetetzea hobetu egin daiteke (orientazio bezala, <5,5). Ebaluazio-irizpideek eta -bideek irakaskuntzaren emaitzekin eta konpetentziekin duten egokitzapenari buruz irakasleak duen asebetetzea hobetu egin daiteke (orientazio bezala, <5,5). Ebaluazio-irizpideek eta -bideek irakaskuntzaren emaitzekin eta konpetentziekin duten egokitzapenari buruz irakasleak duen asebetetzea hobetu egin daiteke (orientazio bezala, <5,5).	Irakasleak programaren mailari, lan- kargari eta emateko erritmoari buruz duen asebetetzea egokia izaten da (orientazio bezala >=5,5). Ikasleek programaren mailari, lan- kargari eta emateko erritmoari buruz duten asebetetzea egokia izaten da (orientazio bezala >=5,5). Ebaluazio-irizpideek eta -bideek irakaskuntzaren emaitzekin eta konpetentziekin duten egokitzapenari buruz irakasleak duen asebetetzea egokia izaten da (orientazio bezala >=5,5). Ebaluazio-irizpideek eta -bideek irakaskuntzaren emaitzekin eta konpetentziekin duten egokitzapenari buruz irakasleak duen asebetetzea egokia izaten da (orientazio bezala >=5,5).	Irakasleak programaren mailari, lan- kargari eta emateko erritmoari buruz duen asebetetzea handia izaten da (orientazio bezala, >=7). Ikasleek programaren mailari, lan- kargari eta emateko erritmoari buruz duten asebetetzea oso handia izaten da (orientazio bezala, >=7). Ebaluazio-irizpideek eta -bideek irakaskuntzaren emaitzekin eta konpetentziekin duten egokitzapenari buruz irakasleak duen asebetetzea handia izaten da (orientazio bezala, <7). Ebaluazio-irizpideek eta -bideek irakaskuntzaren emaitzekin eta konpetentziekin duten egokitzapenari buruz irakasleak duen asebetetzea handia izaten da (orientazio bezala, <7).	Irakasleak programaren mailari, lan- kargari eta emateko erritmoari buruz duen asebetetzea oso handia izaten da beti (orientazio bezala, >=8,5). Ikasleek programaren mailari, lan- kargari eta emateko erritmoari buruz duten asebetetzea oso handia izaten da beti (orientazio bezala, >=8,5). Ebaluazio-irizpideek eta -bideek irakaskuntzaren emaitzekin eta konpetentziekin duten egokitzapenari buruz irakasleak duen asebetetzea oso handia izaten da beti (orientazio bezala, >=8,5). Ebaluazio-irizpideek eta -bideek irakaskuntzaren emaitzekin eta konpetentziekin duten egokitzapenari buruz irakasleak duen asebetetzea oso handia izaten da beti (orientazio bezala, >=8,5).
4.1. Ikasleek jasotako prestakuntzarekin adierazten duten asebetetzea	Ezin da ebaluatu	Ikasleek jasotako prestakuntzarekin duten asebetetzea hobetu egin daiteke (orientazio bezala, <5,5).	Ikasleek jasotako prestakuntzarekin gogobetetasun-maila egokia adierazten dute (orientazio bezala >=5,5).	Ikasleek jasotako prestakuntzarekin gogobetetasun-maila handia adierazten dute (orientazio bezala, >=7).	Ikasleek jasotako prestakuntzarekin oso gogobetetasun-maila handia adierazten dute beti (orientazio bezala, >=8,5).

AZPI-ELEMENTUAK EBALUATZEKO ERRUBRIKA					
Azpi-elementua	0	1	2	3	4
	Ez dago ebidentziarik	Hobetu egin daiteke	Ondo	Oso ondo	Bikain
4.2. Prestakuntza-helburuen betetze-maila	Ezin da ebaluatu	<p>Ikasleen aurreko ezagutzen eta konpetentzien eta aurreikusitako ikaskuntza-helburuen arteko errendimendutasa hobetu egin daiteke.</p> <p>Aurreikusitako prestakuntza-helburuen betetze-maila (errendimendutasa) hobetu egin daiteke (orientazio bezala, &lt;5,5).</p> <p>Aurreko ezagutzen eta aurreikusitako ikaskuntza-helburuen harira ikasleek adierazitako asebetetzea hobetu egin daiteke (orientazio bezala, &lt;5,5).</p>	<p>Ikasleen aurreko ezagutzen eta konpetentzien eta aurreikusitako ikaskuntza-helburuen arteko errendimendutasa egokia izaten da.</p> <p>Aurreikusitako prestakuntza-helburuen betetze-maila (errendimendutasa) egokia izaten da (orientazio bezala &gt;=5,5).</p> <p>Aurreko ezagutzen eta aurreikusitako ikaskuntza-helburuen harira ikasleek adierazitako asebetetzea egokia izaten da (orientazio bezala &gt;=5,5).</p>	<p>Ikasleen aurreko ezagutzen eta konpetentzien eta aurreikusitako ikaskuntza-helburuen arteko errendimendutasa oso egokia izaten da.</p> <p>Aurreikusitako prestakuntza-helburuen betetze-maila (errendimendutasa) oso egokia izaten da (orientazio bezala, &gt;=7).</p> <p>Aurreko ezagutzen eta aurreikusitako ikaskuntza-helburuen harira ikasleek adierazitako asebetetzea oso egokia izaten da (orientazio bezala, &gt;=7).</p>	<p>Ikasleen aurreko ezagutzen eta konpetentzien eta aurreikusitako ikaskuntza-helburuen arteko errendimendutasa oso egokia izaten da beti.</p> <p>Aurreikusitako prestakuntza-helburuen betetze-maila (errendimendutasa) oso egokia izaten da beti (orientazio bezala, &gt;=8,5).</p> <p>Aurreko ezagutzen eta aurreikusitako ikaskuntza-helburuen harira ikasleek adierazitako asebetetzea oso egokia izaten da beti (orientazio bezala, &gt;=8,5).</p>
5.1. Irakaskuntza berrikusi eta hobetzea, eta prestakuntza eta berrikuntza pedagogikoko jarduerak egitea	Ezin da ebaluatu	<p>Adostutako prestakuntza-planaren betetze-maila hobetu egin daiteke (orientazio bezala, &lt;% 50).</p> <p>Ikasleek jarduera berritzaileei egiten dieten harrera hobetu egin daiteke (orientazio bezala, &lt;5,5).</p> <p>Azken ebaluazioan identifikatutako hobekuntza-ekintzen betetze-maila hobetu egin daiteke (orientazio bezala, &lt;5,5).</p>	<p>Adostutako prestakuntza-planaren betetze-maila egokia izaten da (orientazio bezala &gt;=% 50).</p> <p>Ikasleek jarduera berritzaileei egiten dieten harrera egokia izaten da (orientazio bezala &gt;=5,5).</p> <p>Azken ebaluazioan identifikatutako hobekuntza-ekintzen betetze-maila egokia izaten da (orientazio bezala &gt;=5,5).</p>	<p>Adostutako prestakuntza-planaren betetze-maila handia izaten da (orientazio bezala, &lt;% 70).</p> <p>Ikasleek jarduera berritzaileei egiten dieten harrera ona izaten da (orientazio bezala, &gt;=7).</p> <p>Azken ebaluazioan identifikatutako hobekuntza-ekintzen betetze-maila handia izaten da (orientazio bezala, &gt;=7).</p>	<p>Adostutako prestakuntza-planaren betetze-maila oso handia izaten da beti (orientazio bezala, &gt;=% 80).</p> <p>Ikasleek jarduera berritzaileei egiten dieten harrera oso ona izaten da beti (orientazio bezala, &gt;=8,5).</p> <p>Azken ebaluazioan identifikatutako hobekuntza-ekintzen betetze-maila oso handia izaten da beti (orientazio bezala, &gt;=8,5).</p>

AZPI-ELEMENTUAK EBALUATZEKO ERRUBRIKA					
Azpi-elementua	0	1	2	3	4
	Ez dago ebidentziarik	Hobetu egin daiteke	Ondo	Oso ondo	Bikain
5.2 Pedagogia berritzeko proiektu estrategikoetan parte-hartzea	Ezin da ebaluatu	Pedagogia berritzeko proiektu berriekin eta erronka estrategikoekin duen jarrera hobetu egin behar du.	Eskuarki, jarrera positiboa eta eraikitzailea izaten du, eta pedagogia berritzeko proiektuetan edo erronka estrategikoetan parte hartzen du.	Eskuarki, jarrera positiboa eta eraikitzailea izaten du, eta pedagogia berritzeko proiektuak edo erronka estrategikoak bultzatu eta beraietan parte hartzen du.	Beti oso jarrera positiboa eta eraikitzailea izaten du, eta pedagogia berritzeko proiektuak edo erronka estrategikoak bultzatu eta ezarri ere egin ditu.



## 6. ERANSKINA.

## DO4. IKASLEENTZAKO INKESTAREN EREDUA

## DOCENTIA PROGRAMA

## IKASLEEN GOGOBETETZEARI BURUZKO INKESTA

2. berrikuspena

## IRAKASGAIA/JAKINTZAGAIA

Irakasgaiaren/jakintzagaiaren izena MAILA  ECTS Titulazioa 

## JARRAIBIDEAK:

Inkesta osatzeko, ikasleak X batekin markatuko du eremu bakoitzean egokien iruditzen zaion laukia, 1etik 5erako eskalan:

0	1	2	3	4	5
Ez daki / ez du erantzun	Oso gogobetetze txikia	Gogobetetze txikia	Normala	Gogobetetze handia	Oso gogobetetze handia

## IRAKASKUNTZAREN ETA IKASKUNTZAREN PLANGINTZA

1. Ebaluazio-metodoei buruz bildutako informazioa argia, logikoa eta ongi antolatua izan da	ed/ee	1	2	3	4	5
	<input type="checkbox"/>	<input type="checkbox"/>	<input type="checkbox"/>	<input type="checkbox"/>	<input type="checkbox"/>	<input type="checkbox"/>
2. Irakasleak ongi prestatzen ditu eskolak, eta eskema garbi, logiko eta ongi antolatu bati jarraituz aurkezten du programa; irakasgaiaren/jakintzagaiaren kontzeptu desberdinak elkarren artean lotzen ditu	ed/ee	1	2	3	4	5
	<input type="checkbox"/>	<input type="checkbox"/>	<input type="checkbox"/>	<input type="checkbox"/>	<input type="checkbox"/>	<input type="checkbox"/>
3. Ikaskuntza-emaitzen eta planifikatutako konpetentzien kopurua egokia izan da planifikatutako prestakuntza-jarduetarako	ed/ee	1	2	3	4	5
	<input type="checkbox"/>	<input type="checkbox"/>	<input type="checkbox"/>	<input type="checkbox"/>	<input type="checkbox"/>	<input type="checkbox"/>

## IKASKUNTZAREN GARAPEN ETA EBALUAZIOA

4. Irakaslea hurbilerraza da, eta ematen duen irakasgaiaren/jakintzagaiaren inguruko arazo edo zalantza orori erantzuten dio eskatzen zaionean	ed/ee	1	2	3	4	5
	<input type="checkbox"/>	<input type="checkbox"/>	<input type="checkbox"/>	<input type="checkbox"/>	<input type="checkbox"/>	<input type="checkbox"/>
5. Irakaslearen orientazioak/feedbackak lagungarriak izan zaizkit ikasteko prozesuan	ed/ee	1	2	3	4	5
	<input type="checkbox"/>	<input type="checkbox"/>	<input type="checkbox"/>	<input type="checkbox"/>	<input type="checkbox"/>	<input type="checkbox"/>
6. Irakasleak parte-hartzean oinarritutako metodologia bat erabili du, ikasleek eskoletan esku hartzeko aukera bultzatu du eta behar bezala erantzun die ikasleen zalantzei eta kontsultei	ed/ee	1	2	3	4	5
	<input type="checkbox"/>	<input type="checkbox"/>	<input type="checkbox"/>	<input type="checkbox"/>	<input type="checkbox"/>	<input type="checkbox"/>
7. Irakasgaiaren/jakintzagaiaren programaren maila eta erritmoa egokiak izan dira	ed/ee	1	2	3	4	5
	<input type="checkbox"/>	<input type="checkbox"/>	<input type="checkbox"/>	<input type="checkbox"/>	<input type="checkbox"/>	<input type="checkbox"/>
8. Ikaskuntzaren emaitzak ebaluatzeko irizpideak eta tresnak egokiak izan dira	ed/ee	1	2	3	4	5
	<input type="checkbox"/>	<input type="checkbox"/>	<input type="checkbox"/>	<input type="checkbox"/>	<input type="checkbox"/>	<input type="checkbox"/>

**IKASKUNTZAREN EMAITZAK**

9. Irakasgaiak/jakintzagaian lantzen diren kompetentziak garrantzitsuak dira tituluaren lanbide-profilerako

ed/ee	1	2	3	4	5
<input type="checkbox"/>	<input type="checkbox"/>	<input type="checkbox"/>	<input type="checkbox"/>	<input type="checkbox"/>	<input type="checkbox"/>

10. JASOTAKO PRESTAKUNTZAREN BALORAZIO OROKORRA

ed/ee	1	2	3	4	5
<input type="checkbox"/>	<input type="checkbox"/>	<input type="checkbox"/>	<input type="checkbox"/>	<input type="checkbox"/>	<input type="checkbox"/>

ADIERAZI MANTENDU BEHARREKO ALDERDIREN BAT

ADIERAZI HOBETU BEHARREKO ALDERDIREN BAT

## 7. ERANSKINA.

## DO5. IRAKASLEEN AUTOTXOSTENAREN EREDUA

## 1. DIMENTSIONA. TALDE-LANA ETA LIDERGOA

## HELBURUA:

Talde-lana eta lidergoa dimentsioaren bidez, pertsonak ikastetxeko taldeen helburu komunei egindako ekarpen individuala ebaluatu nahi da. Dimentsio horren barruan, honako azpielementu hauek daude bilduta:

- Talde-laneko parte-hartzea
- Taldeen lidergoa

## 1. ELEMENTUA. PARTE-HARTZEA, TALDEEN LIDERGOA ETA PERTSONEN MOTIBAZIOA

## ADIERAZLEAK:

- Taldeei ekarpenak egiteko garaian agertutako jarrera positibo konstruktiboaren balorazioa.
- Erabakiak hartzeko garaian agertutako ekimenaren balorazioa.
- Proiektu berriak bultzatzeko edo erakundearen erronka estrategikoetan inplikatzen diren garaian agertutako jarrera positibo konstruktiboaren balorazioa.
- Hartutako erabakien garrantzia.

## AZPIELEMENTUEN BALORAZIOA:

AZPIELEMENTUA	0	1	2	3	4	
<b>TESTUIN-GURUA</b>	Azpielementu honetan, irakasleen koordinazio-taldeen, batzordeen eta beste organo akademiko batzuen (hala nola ebaluazio-batzordeen eta sei hilekoko, tituluaren eta/edo jakintzagaien koordinazio-bileren) esparruan zein proiektu berrien edo erakundearen erronka estrategikoen garapeneren esparruan ulertu behar da talde-lana.					
		<b>Ez dago ebidentziarik</b>	<b>Hobe daiteke</b>	<b>Ongi</b>	<b>Oso ongi</b>	<b>Bikain</b>
<b>1.1. Talde-laneko parte-hartzea</b>	1. IRIZPIDEA	Ezin da ebaluatu	Proiektu eta erronka berrien aurrean agertzen dudan <b>jarrera hobetu egin behar dut.</b>	<b>Normalean</b> , jarrera positiboa eta konstruktiboa agertzen dut eta proiektuetan eta erakundearen erronketan <b>parte hartzen dut.</b>	<b>Normalean</b> , jarrera positiboa eta konstruktiboa agertzen dut, proiektu <b>berriak bultzatzen ditut</b> eta erronka <b>estrategikoetan inplikatzen</b> naiz.	<b>Oso jarrera positiboa</b> eta konstruktiboa agertzen dut <b>beti</b> , proiektu <b>berriak bultzatzen ditut</b> eta erronka <b>estrategikoetan inplikatzen</b> naiz.
	2. IRIZPIDEA		Taldeei ekarpenak egiteko garaian agertzen dudan <b>jarrera hobetu egin behar dut.</b>	<b>Normalean</b> , jarrera positiboa eta konstruktiboa agertzen dut taldeei ekarpenak egiteko garaian.	<b>Normalean</b> , jarrera positiboa eta konstruktiboa agertzen dut taldeei ekarpen <b>eraginkorrak</b> egiteko garaian.	<b>Beti oso jarrera positiboa</b> eta konstruktiboa agertzen dut taldeei ekarpen <b>ugarri eta eraginkorrak</b> egiteko garaian.
	3. IRIZPIDEA		Erabakiak hartzeko garaian agertzen dudan <b>jarrera hobetu egin behar dut.</b>	<b>Normalean</b> , ekimena agertzen dut erabakiak hartzeko garaian.	<b>Normalean</b> , ekimena agertzen dut erabakiak hartzeko garaian, eta erabaki horiek <b>garrantzitsuak</b> dira.	<b>Beti ekimena agertzen dut</b> erabakiak hartzeko garaian, eta erabaki horiek <b>garrantzitsuak edo oso garrantzitsuak</b> dira.
<b>BALORAZIOA</b>						
<b>BALORAZIO-RAKO GIDA</b>	X batekin markatuko da irizpide gehien betetzen dituen balorazioa (Hobe daiteke, Ongi, Oso ongi, Bikain). Adibidez, irakasle batek ONGI mailako 3 irizpideetako 2 betetzen baditu eta hirugarrenean OSO ONGI balorazioa jasotzen badu, azpielementuaren balorazioak ONGI izan beharko luke.					
<b>OHARRAK</b>						

**ADIERAZLEAK:**

- Irakaslearen gogobetetzea hartutako konpromisoen betetze-mailarekin.
- Taldeek hartutako konpromisoak betetzearekin agertutako erantzukizun-mailaren balorazioa.
- Beste pertsona batzuk dinamizatu, ilusionatu eta inplikatzeke garaian agertutako jarrera positibo konstruktiboaren balorazioa.
- Aukerak eta helburuak partekatzeke garaian agertutako jarrera positibo konstruktiboaren balorazioa.
- Emaitezeko eta partekatutako helburuen lorpen-mailarekiko gogobetetzea.

**AZPIELEMENTUEN BALORAZIOA:**

AZPIELEMENTUA		0	1	2	3	4
<b>TESTUIN-GURUA</b>	Azpielementu honetan, irakasleen koordinazio-taldean, batzordean eta beste organo akademiko batzuen (hala nola ebaluazio-batzordean eta seihilekoko, tituluaren eta/edo jakintzagaien koordinazio-bileren) esparruan zein proiektu berrien edo erakundearen erronka estrategikoen garapenaren esparruan ulertu behar da talde-lana.					
		<b>Ez dago ebidentziarik</b>	<b>Hobe daiteke</b>	<b>Ongi</b>	<b>Oso ongi</b>	<b>Bikain</b>
<b>1.2. Taldeen lidergoa</b>	1. IRIZPIDEA	Ezin da ebaluatu.	Taldeek hartutako konpromisoekin eta horien betetzearekin agertutako erantzukizun-maila <b>hobetu egin behar dut.</b>	<b>Normalean</b> , nire gain hartzen dut taldeek hartutako konpromisoen erantzukizuna, eta haien betetze-maila <b>ona</b> da.	<b>Normalean</b> , nire gain hartzen dut taldeek hartutako konpromisoen erantzukizuna, eta haien betetze-maila <b>oso ona</b> da.	<b>Beti</b> hartzen dut nire gain taldeek hartutako konpromisoen erantzukizuna, eta haien betetze-maila <b>oso ona da beti.</b>
	2. IRIZPIDEA		Beste pertsona batzuk dinamizatu, ilusionatu eta inplikatzeke, haiekin aukerak eta helburuak partekatzeke eta emaitzak lortzeko garaian agertzen dudan <b>jarrera hobetu egin behar dut.</b>	<b>Normalean</b> , jarrera positiboa eta konstruktiboa agertzen dut beste pertsona batzuk dinamizatu, ilusionatu eta inplikatzeke garaian, aukerak eta helburuak partekatzen ditut, eta emaitza <b>onak</b> lortzen	<b>Normalean</b> , oso jarrera positiboa eta konstruktiboa agertzen dut beste pertsona batzuk dinamizatu, ilusionatu eta inplikatzeke garaian, aukerak eta helburuak partekatzen ditut, eta emaitza <b>onak</b> lortzen ditut.	<b>Oso</b> jarrera positiboa eta konstruktiboa agertzen dut <b>beti</b> beste pertsona batzuk dinamizatu, ilusionatu eta inplikatzeke garaian, aukerak eta <b>adostutako</b> helburuak partekatzen ditut, eta <b>oso</b> emaitza <b>onak</b> lortzen ditut.
<b>BALORAZIOA</b>						
<b>BALORAZIO-RAKO GIDA</b>	X batekin markatuko da maila bereko 2 irizpideak betetzen dituen balorazioa edota 2 irizpideetako balorazioetatik txikiena (Hobe daiteke, Ongi, Oso ongi, Bikain).					
<b>OHARRAK</b>						

## 2. DIMENTSIONA. PLANGINTZA ETA KUDEAKETA

### HELBURUA:

Plangintza eta kudeaketa dimentsioaren barruan, MUren hezkuntza-ereduak jakintzagaien diziplinartekotasuna eta ikaslearen kompetentzia-garapena sustatzen ditu, eta horrek berez dakarren konplexutasuna dela eta, intentsitate handiko plangintza eta koordinazioa behar da. Azpielementu bakarra biltzen du:

- Irakaskuntzaren eta ikaskuntzaren plangintza eta irakasleen koordinazioa.

### 2. ELEMENTUA. IRAKASKUNTZAREN ETA IKASKUNTZAREN PLANGINTZA ETA IRAKASLEEN KOORDINAZIOA

#### ADIERAZLEAK:

- Irakasleen gogobetetzea programatutako jarduera guztien plangintzaren betetze-mailarekin.
- Irakasleek irakaskuntzaren antolamendurako koordinazio-bileren efizientziaren inguruan egindako balorazioa.
- Ikasleek irakaskuntzaren antolamenduarekin duten gogobetetze-mailaren balorazioa.

#### AZPIELEMENTUEN BALORAZIOA:

AZPIELEMENTUA	0	1	2	3	4
<b>TESTUINGURUA</b>	Azpielementu honetan, irakasleak bere irakasgai bere kabuz egiten duen plangintzari eta irakasgai hori berarekin batera ematen duten irakasleekin, irakasgai bera beste talde (edo titulu) batzuetan ematen duten irakasleekin eta seihileko gainerako irakasleekin egin behar duen plangintzari eta koordinazioari lotuta ulertu behar dira irakaskuntzaren eta ikaskuntzaren plangintza eta irakasleen koordinazioa				
	<b>Ez dago ebidentziarik</b>	<b>Hobe daiteke</b>	<b>Ongi</b>	<b>Oso ongi</b>	<b>Bikain</b>
<b>2.1 Irakaskuntzaren eta ikaskuntzaren plangintza eta irakasleen koordinazioa</b>	1. IRIZPIDEA	Programatutako jarduera guztien plangintzaren betetze-mailarekin dudak gogobetetzea <b>hobetu egin daiteke</b> (gutxi gorabehera: <5,5).	Normalean, programatutako jarduera guztien plangintzaren betetze-mailarekin dudak gogobetetzea <b>handi samarra</b> da (gutxi gorabehera: >=5,5).	Normalean, programatutako jarduera guztien plangintzaren betetze-mailarekin dudak gogobetetzea <b>handia</b> da (gutxi gorabehera: >=7).	Programatutako jarduera guztien plangintzaren betetze-mailarekin dudak gogobetetzea <b>oso handia</b> da <b>beti</b> (gutxi gorabehera: >=8,5).
	2. IRIZPIDEA	Irakaskuntzaren kudeaketarako koordinazio-bileren efizientziaren inguruan egiten dudak balorazioa da efizientzia hori <b>hobetu egin daitekeela</b> (gutxi gorabehera: <5,5).	Irakaskuntzaren kudeaketarako koordinazio-bileren efizientziaren inguruan egiten dudak balorazioa da efizientzia hori <b>normalean handi samarra</b> dela (gutxi gorabehera: >=5,5).	Irakaskuntzaren kudeaketarako koordinazio-bileren efizientziaren inguruan egiten dudak balorazioa da efizientzia hori <b>normalean handia</b> dela (gutxi gorabehera: >=7).	Irakaskuntzaren kudeaketarako koordinazio-bileren efizientziaren inguruan egiten dudak balorazioa da efizientzia hori <b>beti oso handia</b> dela (gutxi gorabehera: >=8,5).
	3. IRIZPIDEA	Ikasleek irakaskuntza eta ikaskuntza antolatzekeo dudak moduaren inguruan egindako balorazioa da <b>hobetu egin daitekeela</b> (gutxi gorab.: <5,5).	Normalean, ikasleek irakaskuntza eta ikaskuntza antolatzekeo dudak moduaren inguruan egindako balorazioa <b>handi samarra</b> da (gutxi gorabehera: >=5,5).	Normalean, ikasleek irakaskuntza eta ikaskuntza antolatzekeo dudak moduaren inguruan egindako balorazioa <b>handia</b> da (gutxi gorabehera: >=7).	Ikasleek irakaskuntza eta ikaskuntza antolatzekeo dudak moduaren inguruan egindako balorazioa <b>oso handia</b> da <b>beti</b> (gutxi gorabehera: >=8,5).
<b>BALORAZIOA</b>					
<b>BALORAZIO-RAKO GIDA</b>	X batekin markatuko da irizpide gehien betetzen dituen balorazioa (Hobe daiteke, Ongi, Oso ongi, Bikain). Adibidez, irakasle batek ONGI mailako 3 irizpideetako 2 betetzen baditu eta hirugarrenean OSO ONGI balorazioa jasotzen badu, azpielementuaren balorazioak ONGI izan beharko luke.				
<b>OHARRAK</b>					

### 3. DIMENTSIONA. IRAKASKUNTZAREN GARAPENA

#### HELBURUA:

Irakaskuntzaren garapena dimentsioak egindako irakaskuntza-jarduerak eta ikaskuntza ebaluatzeko planteatu-tako prozesuak biltzen ditu, eta bi azpielementu ditu: o Ikasleen orientazioa, jarraipena eta tutoretza

- Irakatsi eta ikasteko jardueren garapena eta ebaluazio-irizpideak ikaskuntzara egokitzea

### 3. ELEMENTUA. IRAKASKUNTZAREN GARAPENA ETA IKASKUNTZAREN EBALUAZIOA

#### ADIERAZLEAK:

- Ikasleen gogobetetzea irakasleek burututako tutoretzekin.
- Ikasleen gogobetetzea irakaslearen hurbiltasunarekin eta prestutasunarekin.
- Irakaslearen gogobetetzea jarduera berritzaileek ikasle taldearen aldetik izan duten harrerarekin eta jarduera horien garapenarekin.

#### AZPIELEMENTUEN BALORAZIOA:

AZPIELEMENTUA	0	1	2	3	4
<b>TESTUIN-GURUA</b>	Azpielementu honetan, irakasleak burututako tutoretzak eta hark agertutako hurbiltasuna eta prestutasuna hartzen dira bereziki kontuan.				
	<b>Ez dago ebidentziarik</b>	<b>Hobe daiteke</b>	<b>Ongi</b>	<b>Oso ongi</b>	<b>Bikain</b>
<b>3.1 Ikasleen orientazioa, jarraipena eta tutoretza</b>	1. IRIZPIDEA	Ikasleek eskaintzen dizkiedan tutoretzekin, hurbiltasunarekin eta prestutasunarekin dudak gogobetetzea <b>hobetu egin daiteke</b> (gutxi gorabehera: <5,5).	<b>Normalean</b> , ikasleek eskaintzen dizkiedan tutoretzekin, hurbiltasunarekin eta prestutasunarekin dudak gogobetetzea <b>handi samarra da</b> (gutxi gorabehera: <5,5).	<b>Normalean</b> , ikasleek eskaintzen dizkiedan tutoretzekin, hurbiltasunarekin eta prestutasunarekin dudak gogobetetzea <b>oso handia da</b> (gutxi gorabehera: <7).	Ikasleek eskaintzen dizkiedan tutoretzekin, hurbiltasunarekin eta prestutasunarekin dudak gogobetetzea <b>oso handia da beti</b> (gutxi gorabehera: <9).
	2. IRIZPIDEA	Ikasleek eskaintzen dizkiedan tutoretzekin, hurbiltasunarekin eta prestutasunarekin dudak gogobetetzea <b>hobetu egin daiteke</b> (gutxi gorabehera: <5,5).	<b>Normalean</b> , ikasleek eskaintzen dizkiedan tutoretzekin, hurbiltasunarekin eta prestutasunarekin dudak gogobetetzea <b>handi samarra da</b> (gutxi gorabehera: <5,5).	<b>Normalean</b> , ikasleek eskaintzen dizkiedan tutoretzekin, hurbiltasunarekin eta prestutasunarekin dudak gogobetetzea <b>oso handia da</b> (gutxi gorabehera: <7).	Ikasleek eskaintzen dizkiedan tutoretzekin, hurbiltasunarekin eta prestutasunarekin dudak gogobetetzea <b>oso handia da beti</b> (gutxi gorabehera: <9).
<b>BALORAZIOA</b>					
<b>BALORAZIO-RAKO GIDA</b>	X batekin markatuko da maila bereko 2 irizpideak betetzen dituen balorazioa edota 2 irizpideetako balorazioetatik txikiena (Hobe daiteke, Ongi, Oso ongi, Bikain).				
<b>OHARRAK</b>					

**ADIERAZLEAK:**

- Irakatsi eta ikasteko jardueren garapenean ikusitako zailtasun-mailaren egokitasuna.
- Ikasgelan eta ikasgelatik kanpo planteatutako irakatsi eta ikasteko jardueren egokitasuna.
- Ikasleen gogobetetzea planteatutako irakatsi eta ikasteko jardueren garapenarekin.
- Ikasleen gogobetetzea ebaluazio-irizpideak eta ebaluazio-metodoak ikaskuntza-emaitzetara eta kompetentzietara egokitzeko egindako lanarekin.

**AZPIELEMENTUEN BALORAZIOA:**

AZPIELEMENTUA		0	1	2	3	4	
<b>TESTUIN-GURUA</b>	Azpielementu honetan, irakasleak lan-karga eta programa emateko erritmoa testuingurura eta ikasleen premietara egokitzeko erakutsitako gaitasuna hartzen da kontuan. Halaber, ebaluazio-irizpideak eta ebaluazio-metodoak ikaskuntza-emaitzetara eta kompetentzietara egokitzeko egindako lana baloratzen da.						
		<b>Ez dago ebidentziarik</b>	<b>Hobe daiteke</b>	<b>Ongi</b>	<b>Oso ongi</b>	<b>Bikain</b>	
	<b>3.2 Irakatsi eta ikasteko jardueren garapena eta ebaluazio-irizpideak ikaskuntzara egokitzeko egindako lana</b>	1. IRIZPIDEA	Ezin da ebaluatu	Mailarekin, lan-kargarekin eta programa emateko erritmoarekin dudan gogobetetzea <b>hobetu egin daiteke</b> (gutxi gorabehera: <5,5).	<b>Normalean</b> , mailarekin, lan-kargarekin eta programa emateko erritmoarekin dudan gogobetetzea <b>handi samarra</b> da (gutxi gorabehera: >=5,5).	<b>Normalean</b> , mailarekin, lan-kargarekin eta programa emateko erritmoarekin dudan gogobetetzea <b>handia</b> da (gutxi gorabehera: >=7).	Mailarekin, lan-kargarekin eta programa emateko erritmoarekin dudan gogobetetzea <b>oso handia da beti</b> (gutxi gorabehera: >=8,5).
		2. IRIZPIDEA		Ikasleek mailarekin, lan-kargarekin eta programa emateko erritmoarekin duten gogobetetzea <b>hobetu egin daiteke</b> (gutxi gorabehera: <5,5).	<b>Normalean</b> , ikasleek mailarekin, lan-kargarekin eta programa emateko erritmoarekin duten gogobetetzea <b>handi samarra</b> da (gutxi gorabehera: >=5,5).	<b>Normalean</b> , ikasleek mailarekin, lan-kargarekin eta programa emateko erritmoarekin duten gogobetetzea <b>handia</b> da (gutxi gorabehera: >=7).	Ikasleek mailarekin, lan-kargarekin eta programa emateko erritmoarekin duten gogobetetzea <b>oso handia da beti</b> (gutxi gorabehera: >=8,5).
		3. IRIZPIDEA		Ebaluazio-irizpideak eta ebaluazio-metodoak ikaskuntza-emaitzetara eta kompetentzietara egokitzeko egindako lanarekin dudan gogobetetze-maila <b>hobetu egin daiteke</b> (gutxi gorabehera: <5,5).	<b>Normalean</b> , ebaluazio-irizpideak eta ebaluazio-metodoak ikaskuntza-emaitzetara eta kompetentzietara egokitzeko egindako lanarekin dudan gogobetetze-maila <b>handi samarra</b> da (gutxi gorabehera: >=5,5).	<b>Normalean</b> , ebaluazio-irizpideak eta ebaluazio-metodoak ikaskuntza-emaitzetara eta kompetentzietara egokitzeko egindako lanarekin dudan gogobetetze-maila <b>handia</b> da (gutxi gorabehera: >=7).	Ebaluazio-irizpideak eta ebaluazio-metodoak ikaskuntza-emaitzetara eta kompetentzietara egokitzeko egindako lanarekin dudan gogobetetze-maila <b>oso handia da beti</b> (gutxi gorabehera: >=8,5).
4. IRIZPIDEA		Ikasleek ebaluazio-irizpideak eta ebaluazio-metodoak ikaskuntza-emaitzetara eta kompetentzietara egokitzeko egindako lanarekin duten gogobetetzea <b>hobetu egin daiteke</b> (gutxi gorabehera: <5,5).		<b>Normalean</b> , ikasleek ebaluazio-irizpideak eta ebaluazio-metodoak ikaskuntza-emaitzetara eta kompetentzietara egokitzeko egindako lanarekin duten gogobetetzea <b>handi samarra</b> da (gutxi gorabehera: >=5,5).	<b>Normalean</b> , ikasleek ebaluazio-irizpideak eta ebaluazio-metodoak ikaskuntza-emaitzetara eta kompetentzietara egokitzeko egindako lanarekin duten gogobetetzea <b>handia</b> da (gutxi gorabehera: >=7).	Ikasleek ebaluazio-irizpideak eta ebaluazio-metodoak ikaskuntza-emaitzetara eta kompetentzietara egokitzeko egindako lanarekin duten gogobetetzea <b>oso handia da beti</b> (gutxi gorabehera: >=8,5).	
<b>BALORAZIOA</b>							
<b>BALORAZIO-RAKO GIDA</b>	X batekin markatuko da irizpide gehien betetzen dituen balorazioa (Hobe daiteke, Ongi, Oso ongi, Bikain). Berdinketarik izanez gero, baloraziorik txikiena markatuko da.						
<b>OHARRAK</b>							

## 4. DIMENTSIONA. IKASKUNTZAREN EMAITZAK

### HELBURUA:

Ikaskuntzaren emaitzak dimentsioaren barruan, emaitzak prestakuntza-helburuei lotuta daude, eta ikasleek jasotako prestakuntzarekin duten gogobetetzea eta ikasleen ikaskuntza-helburuen betetzea baloratzen dira. Dimentsio horren barruan, honako elementu hau dago:

- Emaitzak, prestakuntza-helburuei dagokienez

### 4. ELEMENTUA. EMAITZAK, PRESTAKUNTZA-HELBURUEI DAGOKIENEZ

#### ADIERAZLEAK:

- Ikasleek jasotako prestakuntzarekin duten gogobetetzearen inguruan irakasleek egindako balorazioa (balorazio orokorra).

#### AZPIELEMENTUEN BALORAZIOA:

AZPIELEMENTUA		0	1	2	3	4
		Ez dago ebidentziazirik	Hobe daiteke	Ongi	Oso ongi	Bikain
<b>4.1</b> Ikasleen gogobetetzea jasotako prestakuntzarekin	1. IRIZPIDEA	Ezin da ebaluatu	Ikasleak jasotako prestakuntzarekin duen gogobetetzea <b>hobetu egin daiteke</b> (gutxi gorabehera: <5,5).	<b>Normalean</b> , ikasleak jasotako prestakuntzarekin duen gogobetetzea <b>handi samarra</b> da (gutxi gorabehera: >=5,5).	<b>Normalean</b> , ikasleak jasotako prestakuntzarekin duen gogobetetzea <b>handia</b> da (gutxi gorabehera: >=7).	Ikasleak jasotako prestakuntzarekin duen gogobetetzea <b>oso handia</b> da <b>beti</b> (gutxi gorabehera: >=8,5).

#### BALORAZIOA

##### BALORAZIO-RAKO GIDA

Ikasleen inkestan DOCENTIA ebaluaziorako aukeratutako jakintzagai guztietan lortutako balorazio orokorren batezbestekoa kalkulatu da.

#### OHARRAK



**ADIERAZLEAK:**

- Errendimendu-tasaren egokitasuna ikasleen aldez aurreko ezagutzak/konpetentziak eta aurreikusitako ikaskuntza-helburuen maila kontuan hartuta.
- Irakaslearen gogobetetzea lortutako prestakuntza-helburuen mailarekin.
- Ikasleen gogobetetzea emaitza akademikoekin, aldez aurreko ezagutzak eta aurreikusitako ikaskuntza-helburuen maila kontuan hartuta.

**AZPIELEMENTUEN BALORAZIOA:**

AZPIELEMENTUA		0	1	2	3	4	
<b>TESTUIN-GURUA</b>	Azpielementu honetan, prestakuntza-helburuen lorpenari dagokionez, ematen den jakintzagaiko errendimendu-tasa hartzen da kontuan. Diziplinar-teko moduluetan parte hartzen den kasuan, esku hartzen den ikaskuntza partzialaren emaitzen arabera baloratuko da errendimendu-tasa (modulua amaitzean lortutakoa). Erreferentzia gisa egokitzen hartzen den errendimendu-tasa bat ezarri ahal izango da.						
		<b>Ez dago ebidentziarik</b>	<b>Hobe daiteke</b>	<b>Ongi</b>	<b>Oso ongi</b>	<b>Bikain</b>	
	<b>4.2 Prestakuntza-helburuen lorpena</b>	1. IRIZPIDEA	Ezin da ebaluatu	Errendimendu-tasaren egokitasuna (ikasleen aldez aurreko ezagutzak/ konpetentziak eta aurreikusitako ikaskuntza-helburuen maila kontuan hartuta) <b>hobetu egin daiteke</b> .	<b>Normalean</b> , errendimendu-tasaren egokitasuna (ikasleen aldez aurreko ezagutzak/ konpetentziak eta aurreikusitako ikaskuntza-helburuen maila kontuan hartuta) <b>handi samarra</b> da.	<b>Normalean</b> , errendimendu-tasaren egokitasuna (ikasleen aldez aurreko ezagutzak/ konpetentziak eta aurreikusitako ikaskuntza-helburuen maila kontuan hartuta) <b>oso handia</b> da.	Errendimendu-tasan egokitasuna (ikasleen aldez aurreko ezagutzak/ konpetentziak eta aurreikusitako ikaskuntza-helburuen maila kontuan hartuta) <b>oso handia</b> da <b>beti</b> .
		2. IRIZPIDEA		Aurreikusitako prestakuntza-helburuen lorpena (errendimendu-tasa) <b>hobetu egin daiteke</b> (gutxi gorabehera: <5,5).	<b>Normalean</b> , aurreikusitako prestakuntza-helburuen lorpena (errendimendu-tasa) <b>handi samarra</b> da (gutxi gorabehera: >=5,5).	<b>Normalean</b> , aurreikusitako prestakuntza-helburuen lorpena (errendimendu-tasa) <b>handia</b> da (gutxi gorabehera: >=7).	Aurreikusitako prestakuntza-helburuen lorpena (errendimendu-tasa) <b>oso handia</b> da <b>beti</b> (gutxi gorabehera: >=8,5).
3. IRIZPIDEA		Ikasleek emaitza akademikoekin (aldez aurreko ezagutzak eta aurreikusitako ikaskuntza-helburuen maila kontuan hartuta) duten gogobetetzea <b>hobetu egin daiteke</b> (gutxi gorabehera: <5,5).		<b>Normalean</b> , ikasleek emaitza akademikoekin (aldez aurreko ezagutzak eta aurreikusitako ikaskuntza-helburuen maila kontuan hartuta) duten gogobetetzea <b>handi samarra</b> da (gutxi gorabehera: >=5,5).	<b>Normalean</b> , ikasleek emaitza akademikoekin (aldez aurreko ezagutzak eta aurreikusitako ikaskuntza-helburuen maila kontuan hartuta) duten gogobetetzea <b>handia</b> da (gutxi gorabehera: >=7).	Ikasleek emaitza akademikoekin (aldez aurreko ezagutzak eta aurreikusitako ikaskuntza-helburuen maila kontuan hartuta) duten gogobetetzea <b>oso handia</b> da <b>beti</b> (gutxi gorabehera: >=8,5).	
<b>BALORAZIOA</b>							
<b>BALORAZIO-RAKO GIDA</b>	X batekin markatuko da irizpide gehien betetzen dituen balorazioa (Hobe daiteke, Ongi, Oso ongi, Bikain). Adibidez, irakasle batek ONGI mailako 3 irizpideetako 2 betetzen baditu eta hirugarrenean OSO ONGI balorazioa jasotzen badu, azpielementuaren balorazioak ONGI izan beharko luke.						
<b>OHARRAK</b>							

## 5. DIMENTSIOA. IRAKASKUNTZA-HOBKUNTZA ETA BERRIKUNTZA

### HELBURUA:

Etengabeko trebakuntza eta prestakuntza eta berrikuntzarako orientazioa gure unibertsitatearen antolamendu-kulturaren parte dira. Kontuan hartu beharreko beste alderdi bat irakasleek arrazoituta balorazioen bidez ikasleen iradokizunei eta erreklamazioei eskaini beharreko arreta da, eta, hala badagokio, planteatutako hobekuntza-aukerak. Irakaskuntza-hobekuntzaren eta berritasunaren dimentsioak honako elementu hau biltzen du:

- Irakaskuntza-jardueraren berrikuspena eta hobekuntza

### 5. ELEMENTUA. IRAKASKUNTZA-JARDUERAREN BERRIKUSPENA ETA HOBKUNTZA

#### ADIERAZLEAK:

- Prestakuntza Planaren betetze-maila.
- Irakaslearen gogobetetzea erabilitako irakaskuntza-metodologiaren berrikuntzarako orientazioarekin.
- Ikasleen gogobetetzea egindako jarduera berritzaileekin.
- Irakaslearen gogobetetzea azken ebaluazioaren azterketaren ondoriozko hobekuntza-ekintzen betetze-mailarekin.

#### AZPIELEMENTUEN BALORAZIOA:

AZPIELEMENTUA		0	1	2	3	4
		Ez dago ebidentziarik	Hobe daiteke	Ongi	Oso ongi	Bikain
<b>5.1 Irakaskuntza-jardueraren berrikuspena eta hobekuntza, eta egindako prestakuntza eta berrikuntza pedagogikoko jarduerak</b>	1. IRIZPIDEA	Ezin da ebaluatu	Adostutako prestakuntza-planaren betetze-maila edo prestatzeko garaian agertzen dudan ekimena <b>hobetu egin daiteke</b> (gutxi gorabehera: <=50).	<b>Normalean</b> , adostutako prestakuntza-planaren betetze-maila edo prestatzeko garaian agertzen dudan ekimena <b>handi samarra</b> da (gutxi gorabehera: >=50).	<b>Normalean</b> , adostutako prestakuntza-planaren betetze-maila edo prestatzeko garaian agertzen dudan ekimena <b>handia</b> da (gutxi gorabehera: >=70).	Adostutako prestakuntza-planaren betetze-maila edo prestatzeko garaian agertzen dudan ekimena <b>oso handia</b> da (gutxi gorabehera: >=80).
	2. IRIZPIDEA		Erabiltzen ditudan irakaskuntza-metodologiaren berrikuntzarako orientazioa <b>hobetu egin daiteke</b> (gutxi gorabehera: <5,5).	<b>Normalean</b> , erabiltzen ditudan irakaskuntza-metodologiaren berrikuntzarako orientazioa <b>handi samarra</b> da (gutxi gorabehera: >=5,5).	<b>Normalean</b> , erabiltzen ditudan irakaskuntza-metodologiaren berrikuntzarako orientazioa <b>handia</b> da (gutxi gorabehera: >=7).	Erabiltzen ditudan irakaskuntza-metodologiaren berrikuntzarako orientazioa <b>oso handia</b> da (gutxi gorabehera: >=8,5).
	3. IRIZPIDEA		Jarduera berritzaileek ikasle taldearen aldetik duten harrera <b>hobetu egin daiteke</b> (gutxi gorabehera: <5,5).	<b>Normalean</b> , jarduera berritzaileek ikasle taldearen aldetik duten harrera <b>handi samarra</b> da (gutxi gorabehera: >=5,5).	<b>Normalean</b> , jarduera berritzaileek ikasle taldearen aldetik duten harrera <b>handia</b> da (gutxi gorabehera: >=7).	Jarduera berritzaileek ikasle taldearen aldetik duten harrera <b>oso handia</b> da (gutxi gorabehera: >=8,5).
	4. IRIZPIDEA		Azken ebaluazioan identifikatutako hobekuntza-ekintzen betetze-maila <b>hobetu egin daiteke</b> (gutxi gorabehera: <5,5).	<b>Normalean</b> , azken ebaluazioan identifikatutako hobekuntza-ekintzen betetze-maila <b>handi samarra</b> da (gutxi gorabehera: >=5,5).	<b>Normalean</b> , azken ebaluazioan identifikatutako hobekuntza-ekintzen betetze-maila <b>handia</b> da (gutxi gorabehera: >=7).	Azken ebaluazioan identifikatutako hobekuntza-ekintzen betetze-maila <b>oso handia</b> da (gutxi gorabehera: >=8,5).

#### BALORAZIOA

##### BALORAZIO-RAKO GIDA

X batekin markatuko da irizpide gehien betetzen dituen balorazioa (Hobe daiteke, Ongi, Oso ongi, Bikain). Adibidez, irakasle batek ONGI mailako 4 irizpideetako 3 betetzen baditu eta hirugarrenean OSO ONGI balorazioa jasotzen badu, azpielementuaren balorazioak ONGI izan beharko luke. Hala ere, irakasle batek ONGI mailako 4 irizpideetako 2 betetzen baditu eta gainerako bietan OSO ONGI balorazioa jasotzen badu, azpielementuaren balorazioak ONGI izan beharko luke.

#### OHARRAK

**ADIERAZLEAK:**

- Berrikuntza-proiektuetan parte hartzeko jarrera positiboa eta eraikitzailearen balorazioa.
- Ekimenaren balorazioa berrikuntza-proiektuak edo jarduera berriak bultzatzerakoan.

**AZPIELEMENTUEN BALORAZIOA:**

AZPIELEMENTUA		0	1	2	3	4
		Ez dago ebidentziarik	Hobe daiteke	Ongi	Oso ongi	Bikain
<b>5.2 Berrikuntza pedagogiko-proiektu-estrategikoetan parte hartzea</b>	1. IRIZPIDEA	Ezin da ebaluatu	Berrikuntza pedagogiko-proiektu berrien eta/edo erronka <b>estrategikoen</b> aurrean agertzen dudana <b>jarrera hobetu egin behar dut.</b>	<b>Normalean</b> , jarrera positiboa eta konstruktiboa agertzen dut, eta berrikuntza pedagogikoko proiektuetan eta/edo erronka <b>estrategikoetan parte hartzen</b> dut.	<b>Normalean</b> , jarrera positiboa eta konstruktiboa agertzen dut, eta berrikuntza pedagogikoko proiektuetan eta/edo erronka <b>estrategikoetan parte hartzen</b> dut.	<b>Normalean</b> , jarrera positiboa eta konstruktiboa agertzen dut, eta berrikuntza pedagogikoko proiektu <b>berriak</b> eta/edo erronka <b>estrategikoak bultzatzen</b> ditut eta horietan parte hartzen dut.
<b>BALORAZIOA</b>						
OHARRAK						

## 8. ERANSKINA.

## DO6. DEPARTAMENTUKO EDO PERTSONEN GARAPENAREN KOORDINATZAILEAREN ETA KOORDINATZAILE AKADEMIKOAREN TXOSTENA

### DIMENSIÓN 1. TRABAJO EN EQUIPO Y LIDERAZGO

#### HELBURUA:

Talde-lana eta lidergoa dimentsioaren bidez, pertsonak ikastetxeko taldeen helburu komunei egindako ekarpen indibiduala ebaluatu nahi da. Dimentsio horren barruan, honako azpielementu hauek daude:

- Talde-laneko parte-hartzea
- Taldeen lidergoa

#### 1. ELEMENTUA. PARTE-HARTZEA, TALDEEN LIDERGOA ETA PERTSONEN MOTIBAZIOA

##### ADIERAZLEAK:

- Taldeei ekarpenak egiteko garaian agertutako jarrera positibo konstruktiboaren balorazioa.
- Erabakiak hartzeko garaian agertutako ekimenaren balorazioa
- Proiektu berriak bultzatzeko edo erakundearen erronka estrategikoetan inplikatzeko garaian agertutako jarrera positibo konstruktiboaren balorazioa.
- Hartutako erabakien garrantzia.

##### AZPIELEMENTUEN BALORAZIOA:

AZPIELEMENTUA		0	1	2	3	4	
<b>TESTUIN-GURUA</b>	Azpielementu honetan, irakasleen koordinazio-taldeen, batzordeen eta beste organo akademiko batzuen (hala nola ebaluazio-batzordeen eta sei hilekoko, tituluaren eta/edo jakintzagaien koordinazio-bileren) esparruan zein proiektu berri edo erakundearen erronka estrategikoen garapenaren esparruan ulertu behar da talde-lana.						
		<b>Ez dago ebidentziarik</b>	<b>Hobe daiteke</b>	<b>Ongi</b>	<b>Oso ongi</b>	<b>Bikain</b>	
	<b>1.1. Talde-laneko parte-hartzea</b>	1. IRIZPIDEA	Ezin da ebaluatu	Proiektu eta erronka berrien aurrean agertzen duen <b>jarrera hobetu</b> egin behar du.	<b>Normalean</b> , jarrera positiboa eta konstruktiboa agertzen du eta proiektuetan eta erakundearen erronketan <b>parte hartzen</b> du.	<b>Normalean</b> , jarrera positiboa eta konstruktiboa agertzen du, proiektu <b>berriak bultzatzen</b> ditu eta erronka <b>estrategikoetan</b> inplikatzeko da.	<b>Oso jarrera positiboa</b> eta konstruktiboa agertzen du <b>beti</b> , proiektu <b>berriak bultzatzen</b> ditu eta erronka <b>estrategikoetan</b> inplikatzeko da.
		2. IRIZPIDEA		Taldeei ekarpenak egiteko garaian agertzen duen <b>jarrera hobetu</b> egin behar du.	<b>Normalean</b> , jarrera positiboa eta konstruktiboa <b>agertzen</b> du taldeei ekarpenak egiteko garaian.	<b>Normalean</b> , jarrera positiboa eta konstruktiboa <b>agertzen</b> du taldeei ekarpen <b>eraginkorrak</b> egiteko garaian.	<b>Beti oso jarrera positiboa</b> eta konstruktiboa agertzen du taldeei ekarpen <b>ugarri eta eraginkorrak</b> egiteko garaian.
3. IRIZPIDEA		Erabakiak hartzeko garaian agertzen duen <b>jarrera hobetu</b> egin behar du.		<b>Normalean</b> , ekimena agertzen du erabakiak hartzeko garaian.	<b>Normalean</b> , ekimena agertzen du erabakiak hartzeko garaian, eta erabaki horiek <b>garrantzitsuak</b> dira.	<b>Beti ekimena agertzen</b> du erabakiak hartzeko garaian, eta erabaki horiek <b>garrantzitsuak</b> edo <b>oso garrantzitsuak</b> dira.	

#### BALORAZIOA

<b>BALORAZIO-RAKO GIDA</b>	X batekin markatuko da irizpide gehien betetzen dituen balorazioa (Hobe daiteke, Ongi, Oso ongi, Bikain). Adibidez, irakasle batek ONGI mailako 3 irizpideetako 2 betetzen baditu eta hirugarrenean OSO ONGI balorazioa jasotzen badu, azpielementuaren balorazioak ONGI izan beharko luke.
----------------------------	---

#### INDARRAK

**HOBETU BEHARREKO ALDERDIAK** (gutxienez bat adierazi behar da, balorazioa 'ez dago ebidentziarik' edo 'hobe daiteke' bada)

**ADIERAZLEAK:**

- Taldeko gainerako kideen gogobetetzea hartutako konpromisoen betetze-mailarekin.
- Taldeek hartutako konpromisoak betetzearekin agertutako erantzukizun-mailaren balorazioa.
- Beste pertsona batzuk dinamizatu, ilusionatu eta inplikatzeko garaian agertutako jarrera positibo konstruktiboaren balorazioa.
- Aukerak eta helburuak partekatzeke garaian agertutako jarrera positibo konstruktiboaren balorazioa.
- Emaiteziko eta partekatutako helburuen lorpen-mailarekiko gogobetetzea.

**AZPIELEMENTUEN BALORAZIOA:**

AZPIELEMENTUA		0	1	2	3	4
<b>TESTUIN-GURUA</b>	Azpielementu honetan, irakasleen koordinazio-taldeen, batzordeen eta beste organo akademiko batzuen (hala nola ebaluazio-batzordeen eta seihilekoko, tituluaren eta/edo jakintzagaien koordinazio-bileren) esparruan zein proiektu berrien edo erakundearen erronka estrategikoen garapenaren esparruan ulertu behar da talde-lana.					
		<b>Ez dago ebidentziarik</b>	<b>Hobe daiteke</b>	<b>Ongi</b>	<b>Oso ongi</b>	<b>Bikain</b>
<b>1.2. Taldeen lidergoa</b>	1. IRIZPIDEA	Ezin da ebaluatu	Taldeek hartutako konpromisoekin eta horien betetzearekin agertutako erantzukizun-maila <b>hobetu egin behar du.</b>	<b>Normalean</b> , bere gain hartzen du taldeek hartutako konpromisoen erantzukizuna, eta haien betetze-maila <b>ona da.</b>	<b>Normalean</b> , bere gain hartzen du taldeek hartutako konpromisoen erantzukizuna, eta haien betetze-maila <b>oso ona da.</b>	<b>Beti</b> hartzen du bere gain taldeek hartutako konpromisoen erantzukizuna, eta haien betetze-maila <b>oso ona da beti.</b>
	2. IRIZPIDEA		Beste pertsona batzuk dinamizatu, ilusionatu eta inplikatzeko, haiekin aukerak eta helburuak partekatzeke eta emaitzak lortzeko garaian agertzen duen <b>jarrera hobetu egin behar du.</b>	<b>Normalean</b> , jarrera positiboa eta konstruktiboa agertzen du beste pertsona batzuk dinamizatu, ilusionatu eta inplikatzeko garaian, aukerak eta helburuak partekatzen ditu, eta emaitza <b>onak</b> lortzen ditu.	<b>Normalean</b> , <b>oso</b> jarrera positiboa eta konstruktiboa agertzen du beste pertsona batzuk dinamizatu, ilusionatu eta inplikatzeko garaian, aukerak eta helburuak partekatzen ditu, eta emaitza <b>onak</b> lortzen ditu.	<b>Oso</b> jarrera positiboa eta konstruktiboa agertzen du <b>beti</b> beste pertsona batzuk dinamizatu, ilusionatu eta inplikatzeko garaian, aukerak eta <b>adostutako</b> helburuak partekatzen ditu, eta <b>oso</b> emaitza <b>onak</b> lortzen ditu.
<b>BALORAZIOA</b>						
<b>BALORAZIO-RAKO GIDA</b>	X batekin markatuko da maila bereko 2 irizpideak betetzen dituen balorazioa edota 2 irizpideetako balorazioetatik txikiena (Hobe daiteke, Ongi, Oso ongi, Bikain).					
<b>INDARRAK</b>						
<b>HOBETU BEHARREKO ALDERDIAK</b> (gutxienez bat adierazi behar da, balorazioa 'ez dago ebidentziarik' edo 'hobe daiteke' bada)						

## 2. DIMENTSIOA. PLANGINTZA ETA KUDEAKETA

### HELBURUA:

Plangintza eta kudeaketa dimentsioaren barruan, MUren hezkuntza-ereduak jakintzagaien diziplinartekotasuna eta ikaslearen konpetentzia-garapena sustatzen ditu, eta horrek berez dakarren konplexutasuna dela eta, intentsitate handiko plangintza eta koordinazioa eta baliabideen kudeaketa efizientea behar da. Azpielementu bakarra biltzen du:

- Irakaskuntzaren eta ikaskuntzaren plangintza eta irakasleen koordinazioa.

### 2. ELEMENTUA. IRAKASKUNTZAREN ETA IKASKUNTZAREN PLANGINTZA ETA IRAKASLEEN KOORDINAZIOA

#### ADIERAZLEAK:

- Irakasleen gogobetetzea programatutako jarduera guztien plangintzaren betetze-mailarekin
- Irakasleek irakaskuntzaren antolamendurako koordinazio-bileren efizientziaren inguruan egindako balorazioa
- Ikasleek irakaskuntzaren antolamenduarekin duten gogobetetze-mailaren balorazioa

#### AZPIELEMENTUEN BALORAZIOA:

AZPIELEMENTUA	0	1	2	3	4
<b>TESTUIN-GURUA</b>	Azpielementu honetan, irakasleak bere irakasgai bere kabuz egiten duen plangintzari eta irakasgai hori berarekin batera ematen duten irakasleekin, irakasgai bera beste talde (edo titulu) batzuetan ematen duten irakasleekin eta seihileko gainerako irakasleekin egin behar duen plangintzari eta koordinazioari lotuta ulertu behar dira irakaskuntzaren eta ikaskuntzaren plangintza eta irakasleen koordinazioa				
	<b>Ez dago ebidentziarik</b>	<b>Hobe daiteke</b>	<b>Ongi</b>	<b>Oso ongi</b>	<b>Bikain</b>
<b>2.1 Irakaskuntzaren eta ikaskuntzaren plangintza eta irakasleen koordinazioa</b>	1. IRIZPIDEA	Irakasleek programatutako jarduera guztien plangintzaren betetze-mailarekin duten gogobetetzea <b>hobetu egin daiteke</b> (gutxi gorabehera: <5,5).	<b>Normalean</b> , irakasleek programatutako jarduera guztien plangintzaren betetze-mailarekin duten gogobetetzea <b>handi samarra</b> da (gutxi gorabehera: >=5,5).	<b>Normalean</b> , irakasleek programatutako jarduera guztien plangintzaren betetze-mailarekin duten gogobetetzea <b>handia</b> da (gutxi gorabehera: >=7).	Irakasleek programatutako jarduera guztien plangintzaren betetze-mailarekin duten gogobetetzea <b>oso handia</b> da <b>beti</b> (gutxi gorabehera: >=8,5).
	2. IRIZPIDEA	Irakasleek irakaskuntzaren kudeaketarako koordinazio-bileren efizientziaren inguruan egiten duten balorazioa <b>hobetu egin daiteke</b> (gutxi gorabehera: <5,5).	<b>Normalean</b> , irakasleek irakaskuntzaren kudeaketarako koordinazio-bileren efizientziaren inguruan egiten duten balorazioa <b>handi samarra</b> da (gutxi gorabehera: >=5,5).	<b>Normalean</b> , irakasleek irakaskuntzaren kudeaketarako koordinazio-bileren efizientziaren inguruan egiten duten balorazioa <b>handia</b> da (gutxi gorabehera: >=5,5).	Irakasleek irakaskuntzaren kudeaketarako koordinazio-bileren efizientziaren inguruan egiten duten balorazioa <b>oso handia</b> da <b>beti</b> (gutxi gorabehera: >=8,5).
	3. IRIZPIDEA	Ikasleek irakaskuntzaren antolamenduarekin duten gogobetetze-mailaren inguruko balorazioa <b>hobetu egin daiteke</b> (gutxi gorabehera: <5,5).	<b>Normalean</b> , ikasleek irakaskuntzaren antolamenduarekin duten gogobetetze-mailaren inguruko balorazioa <b>handi samarra</b> da (gutxi gorabehera: >=5,5).	<b>Normalean</b> , ikasleek irakaskuntzaren antolamenduarekin duten gogobetetze-mailaren inguruko balorazioa <b>handia</b> da (gutxi gorabehera: >=7).	Ikasleek irakaskuntzaren antolamenduarekin duten gogobetetze-mailaren inguruko balorazioa <b>oso handia</b> da <b>beti</b> (gutxi gorabehera: >=8,5).
<b>BALORAZIOA</b>					
<b>BALORAZIO-RAKO GIDA</b>	X batekin markatuko da irizpide gehien betetzen dituen balorazioa (Hobe daiteke, Ongi, Oso ongi, Bikain). Adibidez, irakasle batek ONGI mailako 3 irizpideetako 2 betetzen baditu eta hirugarrenean OSO ONGI balorazioa jasotzen badu, azpielementuaren balorazioak ONGI izan beharko luke.				
<b>INDARRAK</b>					
<b>HOBETU BEHARREKO ALDERDIAK</b> (gutxienez bat adierazi behar da, balorazioa 'ez dago ebidentziarik' edo 'hobe daiteke' bada)					

### 3. DIMENTTSIOA. IRAKASKUNTZAREN GARAPENA

#### HELBURUA:

Irakaskuntzaren garapena dimentsioak egindako irakaskuntza-jarduerak eta ikaskuntza ebaluatzeko planteatu-tako prozesuak biltzen ditu, eta bi azpielementu ditu

- Ikasleen orientazioa, jarraipena eta tutoretza
- Irakatsi eta ikasteko jardueren garapena eta ebaluazio-irizpideak ikaskuntzara egokitzea

### 3. ELEMENTUA. IRAKASKUNTZAREN GARAPENA ETA IKASKUNTZAREN EBALUAZIOA

#### ADIERAZLEAK:

- Ikasleen gogobetetzea irakasleek burututako tutoretzekin.
- Ikasleen gogobetetzea irakaslearen hurbiltasunarekin eta prestutasunarekin.
- Irakaslearen gogobetetzea jarduera berritzaileek ikasle taldearen aldetik izan duten harrerarekin eta jarduera horien garapenarekin.
- Erabilitako irakaskuntza-metodologiaren berrikuntzarako orientazioaren balorazioa.

#### AZPIELEMENTUEN BALORAZIOA:

AZPIELEMENTUA		0	1	2	3	4
		Ez dago ebidentziarik	Hobe daiteke	Ongi	Oso ongi	Bikain
3.1 Ikasleen orientazioa, jarraipena eta tutoretza	1. IRIZPIDEA	Ezin da ebaluatu	Ikasleek irakasleek burututako tutoretzekin duten gogobetetze-mailaren inguruko balorazioa <b>hobetu egin daiteke</b> (gutxi gorabehera: <5,5).	<b>Normalean</b> , ikasleek irakasleek burututako tutoretzekin duten gogobetetze-mailaren inguruko balorazioa <b>handi samarra</b> da (gutxi gorabehera: >=5,5).	<b>Normalean</b> , ikasleek irakasleek burututako tutoretzekin duten gogobetetze-mailaren inguruko balorazioa <b>handia</b> da (gutxi gorabehera: >=7).	Ikasleek irakasleek burututako tutoretzekin duten gogobetetze-mailaren inguruko balorazioa <b>oso handia</b> da <b>beti</b> (gutxi gorabehera: >=8,5).
	2. IRIZPIDEA		Ikasleek irakaslearen hurbiltasunarekin eta prestutasunarekin duten gogobetetze-mailaren inguruko balorazioa <b>hobetu egin daiteke</b> (gutxi gorabehera: <5,5).	<b>Normalean</b> , ikasleek irakaslearen hurbiltasunarekin eta prestutasunarekin duten gogobetetze-mailaren inguruko balorazioa <b>handi samarra</b> da (gutxi gorabehera: >=5,5).	<b>Normalean</b> , ikasleek irakaslearen hurbiltasunarekin eta prestutasunarekin duten gogobetetze-mailaren inguruko balorazioa <b>handia</b> da (gutxi gorabehera: >=7).	Ikasleek irakaslearen hurbiltasunarekin eta prestutasunarekin duten gogobetetze-mailaren inguruko balorazioa <b>oso handia</b> da <b>beti</b> (gutxi gorabehera: >=8,5).

#### BALORAZIOA

##### BALORAZIO-RAKO GIDA

X batekin markatuko da maila bereko 2 irizpideak betetzen dituen balorazioa edota 2 irizpideetako balorazioetatik txikiena (Hobe daiteke, Ongi, Oso ongi, Bikain).

#### INDARRAK

**HOBETU BEHARREKO ALDERDIAK** (gutxienez bat adierazi behar da, balorazioa 'ez dago ebidentziarik' edo 'hobe daiteke' bada)

**ADIERAZLEAK:**

- Irakatsi eta ikasteko jardueren garapenean ikusitako zailtasun-mailaren egokitasuna.
- Ikasgelan eta ikasgelatik kanpo planteatutako irakatsi eta ikasteko jardueren egokitasuna.
- Ikasleen gogobetetzea planteatutako irakatsi eta ikasteko jardueren garapenarekin.

**AZPIELEMENTUEN BALORAZIOA:**

AZPIELEMENTUA		0	1	2	3	4	
<b>TESTUIN-GURUA</b>	Azpielementu honetan, irakasleak lan-karga eta programa emateko erritmoa testuingurura eta ikasleen premietara egokitzeko erakutsitako gaitasuna hartzen da kontuan. Halaber, ebaluazio-irizpideak eta ebaluazio-metodoak ikaskuntza-emaitzetara eta konpetentzietara egokitzeko egindako lana baloratzen da.						
		<b>Ez dago ebidentziarik</b>	<b>Hobe daiteke</b>	<b>Ongi</b>	<b>Oso ongi</b>	<b>Bikain</b>	
	<b>3.2 Irakatsi eta ikasteko jardueren garapena eta ebaluazio-irizpideak ikaskuntzara egokitzeko egindako lana</b>	1. IRIZPIDEA	Ezin da ebaluatu	Irakasleak mailarekin, lan-kargarekin eta programa emateko erritmoarekin duen gogobetetzea <b>hobetu egin daiteke</b> (gutxi gorabehera: <5,5).	<b>Normalean</b> , irakasleak mailarekin, lan-kargarekin eta programa emateko erritmoarekin duen gogobetetzea <b>handi samarra</b> da (gutxi gorabehera: >=5,5).	<b>Normalean</b> , irakasleak mailarekin, lan-kargarekin eta programa emateko erritmoarekin duen gogobetetzea <b>handia</b> da (gutxi gorabehera: >=7).	Irakasleak mailarekin, lan-kargarekin eta programa emateko erritmoarekin duen gogobetetzea <b>oso handia</b> da <b>beti</b> (gutxi gorabehera: >=8,5).
		2. IRIZPIDEA		Ikasleek mailarekin, lan-kargarekin eta programa emateko erritmoarekin duen gogobetetzea <b>hobetu egin daiteke</b> (gutxi gorabehera: <5,5).	<b>Normalean</b> , ikasleek mailarekin, lan-kargarekin eta programa emateko erritmoarekin duen gogobetetzea <b>handi samarra</b> da (gutxi gorabehera: >=5,5).	<b>Normalean</b> , ikasleek mailarekin, lan-kargarekin eta programa emateko erritmoarekin duen gogobetetzea <b>handia</b> da (gutxi gorabehera: >=7).	Ikasleek mailarekin, lan-kargarekin eta programa emateko erritmoarekin duen gogobetetzea <b>oso handia</b> da <b>beti</b> (gutxi gorabehera: >=8,5).
		3. IRIZPIDEA		Irakasleak ebaluazio-irizpideak eta ebaluazio-metodoak ikaskuntza-emaitzetara eta konpetentzietara egokitzeko egindako lanarekin duen gogobetetzea <b>hobetu egin daiteke</b> (gutxi gorabehera: <5,5).	<b>Normalean</b> , irakasleak ebaluazio-irizpideak eta ebaluazio-metodoak ikaskuntza-emaitzetara eta konpetentzietara egokitzeko egindako lanarekin duen gogobetetzea <b>handi samarra</b> da (gutxi gorabehera: >=5,5).	<b>Normalean</b> , irakasleak ebaluazio-irizpideak eta ebaluazio-metodoak ikaskuntza-emaitzetara eta konpetentzietara egokitzeko egindako lanarekin duen gogobetetzea <b>handia</b> da (gutxi gorabehera: >=7).	Irakasleak ebaluazio-irizpideak eta ebaluazio-metodoak ikaskuntza-emaitzetara eta konpetentzietara egokitzeko egindako lanarekin duen gogobetetzea <b>oso handia</b> da <b>beti</b> (gutxi gorabehera: >=8,5).
4. IRIZPIDEA		Ikasleek ebaluazio-irizpideak eta ebaluazio-metodoak ikaskuntza-emaitzetara eta konpetentzietara egokitzeko egindako lanarekin duen gogobetetzea <b>hobetu egin daiteke</b> (gutxi gorabehera: <5,5).		<b>Normalean</b> , ikasleek ebaluazio-irizpideak eta ebaluazio-metodoak ikaskuntza-emaitzetara eta konpetentzietara egokitzeko egindako lanarekin duen gogobetetzea <b>handi samarra</b> da (gutxi gorabehera: >=5,5).	<b>Normalean</b> , ikasleek ebaluazio-irizpideak eta ebaluazio-metodoak ikaskuntza-emaitzetara eta konpetentzietara egokitzeko egindako lanarekin duen gogobetetzea <b>handia</b> da (gutxi gorabehera: >=7).	Ikasleek ebaluazio-irizpideak eta ebaluazio-metodoak ikaskuntza-emaitzetara eta konpetentzietara egokitzeko egindako lanarekin duen gogobetetzea <b>oso handia</b> da <b>beti</b> (gutxi gorabehera: >=8,5).	
<b>BALORAZIOA</b>							
<b>BALORAZIO-RAKO GIDA</b>	X batekin markatuko da irizpide gehien betetzen dituen balorazioa (Hobe daiteke, Ongi, Oso ongi, Bikain). Berdinketarik izanez gero, baloraziorik txikiena markatuko da.						
<b>INDARRAK</b>							
<b>HOBETU BEHARREKO ALDERDIAK</b> (gutxienez bat adierazi behar da, balorazioa 'ez dago ebidentziarik' edo 'hobe daiteke' bada)							



## 4. DIMENTSIONA. IKASKUNTZAREN EMAITZAK

### HELBURUA:

Ikaskuntzaren emaitzak dimentsioaren barruan, emaitzak prestakuntza-helburuei lotuta daude, eta ikasleek jasotako prestakuntzarekin duten gogobetetzea eta ikasleen ikaskuntza-helburuen betetzea baloratzen dira. Dimentsio horren barruan, honako elementu hau dago:

- Emaitzak, prestakuntza-helburuei dagokienez

### 4. ELEMENTUA. EMAITZAK, PRESTAKUNTZA-HELBURUEI DAGOKIENEZ

#### ADIERAZLEAK:

- Ikasleen gogobetetzea jasotako prestakuntzarekin (balorazio orokorra).

#### AZPIELEMENTUEN BALORAZIOA:

AZPIELEMENTUA		0	1	2	3	4
		Ez dago ebidentziarik	Hobe daiteke	Ongi	Oso ongi	Bikain
<b>4.1</b> Ikasleen gogobetetzea jasotako prestakuntzarekin	1. IRIZPIDEA	Ezin da ebaluatu	kasleak jasotako prestakuntzarekin duen gogobetetzea <b>hobetu egin daiteke</b> (gutxi gorabehera: <5,5).	<b>Normalean</b> , ikasleak jasotako prestakuntzarekin duen gogobetetzea <b>handi samarra</b> da (gutxi gorabehera: >=5,5).	<b>Normalean</b> , ikasleak jasotako prestakuntzarekin duen gogobetetzea <b>handia</b> da (gutxi gorabehera: >=7).	Ikasleak jasotako prestakuntzarekin duen gogobetetzea <b>oso handia</b> da <b>beti</b> (gutxi gorabehera: >=8,5).

#### BALORAZIOA

##### BALORAZIO-RAKO GIDA

Ikasleen inkestan DOCENTIA ebaluaziorako aukeratutako jakintzagai guztietan lortutako balorazio orokorren batezbestekoa kalkulatu da.

#### INDARRAK

**HOBETU BEHARREKO ALDERDIAK** (gutxienez bat adierazi behar da, balorazioa 'ez dago ebidentziarik' edo 'hobe daiteke' bada)

**ADIERAZLEAK:**

- Errendimendu-tasa ikasleen aurreiazko ezagutzetara/gaitasunetara egokitzea, bai eta aurreikusitako ikaskuntza-helburuetara ere.
- Lortutako prestakuntza-helburuen mailarekiko gogobetetzea.
- Ikasleen gogobetetzea emaitza akademikoekin, aldez aurreko ezagutzei eta aurreikusitako ikaskuntza-helburuen mailari dagokienez.

**AZPIELEMENTUEN BALORAZIOA:**

AZPIELEMENTUA		0	1	2	3	4	
<b>TESTUIN-GURUA</b>	Azpi-elementu honetan, prestakuntza-helburuak lortzeko, irakaskuntza ematen den gaiaren errendimendu-tasa jasotzen da. Diziplinarteko moduluetan parte hartuz gero, errendimendu-tasa baloratuko da parte hartzen duen ikaskuntza partzialeko emaitzetan (modulua amaitzean lortutakoa). Erreferentzia gisa egokitzen josten denaren errendimendu-tasa bat ezarri ahal izango da.						
		<b>Ez dago ebidentziarik</b>	<b>Hobe daiteke</b>	<b>Ongi</b>	<b>Oso ongi</b>	<b>Bikain</b>	
	<b>4.2 Prestakuntza-helburuen lorpena</b>	1. IRIZPIDEA	Ezin da ebaluatu	Errendimendutasaren egokitasuna (ikasleen alde aurreko ezagutzak/kompetentziak eta aurreikusitako ikaskuntza-helburuen maila kontuan hartuta) <b>hobetu egin daiteke</b> .	<b>Normalean</b> , errendimendutasaren egokitasuna (ikasleen alde aurreko ezagutzak/kompetentziak eta aurreikusitako ikaskuntza-helburuen maila kontuan hartuta) <b>handi samarra</b> da.	<b>Normalean</b> , errendimendutasaren egokitasuna (ikasleen alde aurreko ezagutzak/kompetentziak eta aurreikusitako ikaskuntza-helburuen maila kontuan hartuta) <b>oso handia</b> da.	<b>Normalean</b> , errendimendutasaren egokitasuna (ikasleen alde aurreko ezagutzak/kompetentziak eta aurreikusitako ikaskuntza-helburuen maila kontuan hartuta) <b>oso handia da beti</b> .
		2. IRIZPIDEA		Aurreikusitako prestakuntza-helburuen lorpena (errendimendutas) <b>hobetu egin daiteke</b> (gutxi gorabehera: <5,5).	<b>Normalean</b> , aurreikusitako prestakuntza-helburuen lorpena (errendimendutas) <b>handi samarra</b> da (gutxi gorabehera: >=5,5).	<b>Normalean</b> , aurreikusitako prestakuntza-helburuen lorpena (errendimendutas) <b>handia</b> da (gutxi gorabehera: >=7).	<b>Normalean</b> , aurreikusitako prestakuntza-helburuen lorpena (errendimendutas) <b>handia da beti</b> (gutxi gorabehera: >=8,5).
3. IRIZPIDEA		Ikasleek emaitza akademikoekin (alde aurreko ezagutzak eta aurreikusitako ikaskuntza-helburuen maila kontuan hartuta) duten gogobetetzea <b>hobetu egin daiteke</b> (gutxi gorabehera: <5,5).		<b>Normalean</b> , ikasleek emaitza akademikoekin (alde aurreko ezagutzak eta aurreikusitako ikaskuntza-helburuen maila kontuan hartuta) duten gogobetetzea <b>handi samarra</b> da (gutxi gorabehera: >=5,5).	<b>Normalean</b> , ikasleek emaitza akademikoekin (alde aurreko ezagutzak eta aurreikusitako ikaskuntza-helburuen maila kontuan hartuta) duten gogobetetzea <b>handia</b> da (gutxi gorabehera: >=7).	<b>Normalean</b> , ikasleek emaitza akademikoekin (alde aurreko ezagutzak eta aurreikusitako ikaskuntza-helburuen maila kontuan hartuta) duten gogobetetzea <b>handia da beti</b> (gutxi gorabehera: >=8,5).	
<b>BALORAZIOA</b>							
<b>BALORAZIO-RAKO GIDA</b>	X batekin markatuko da irizpide gehien betetzen dituen balorazioa (Hobe daiteke, Ongi, Oso ongi, Bikain). Adibidez, irakasle batek ONGI mailako 3 irizpideetako 2 betetzen baditu eta hirugarrenean OSO ONGI balorazioa jasotzen bada, azpielementuaren balorazioak ONGI izan beharko luke.						
<b>INDARRAK</b>							
<b>HOBETU BEHARREKO ALDERDIAK</b> (gutxienez bat adierazi behar da, balorazioa 'ez dago ebidentziarik' edo 'hobe daiteke' bada)							

## 5. DIMENTSIONA. IRAKASKUNTZA-HOBKUNTZA ETA BERRIKUNTZA

### HELBURUA:

Etengabeko trebakuntza eta prestakuntza eta berrikuntzarako orientazioa gure unibertsitatearen antolamendu-kulturaren parte dira. Kontuan hartu beharreko beste alderdi bat irakasleek arrazoitutako balorazioen bidez ikasleen iradokizunei eta erreklamazioei eskaini beharreko arreta da, eta, hala badagokio, planteatutako hobekuntza-aukerak. Irakaskuntza-hobekuntzaren eta berritasunaren dimentsioak honako elementu hau biltzen du:

- Irakaskuntza-jardueraren berrikuspena eta hobekuntza: prestakuntza eta berrikuntza

## 5. ELEMENTUA. IRAKASKUNTZA-JARDUERAREN BERRIKUSPENA ETA HOBKUNTZA

### ADIERAZLEAK:

- Prestakuntza Planaren betetze-maila.
- Ikasleen gogobetetzea egindako jarduera berritzaileekin.
- Arduradun akademikoaren gogobetetzea azken ebaluazioaren azterketaren ondoriozko hobekuntza-ekintzen betetze-mailarekin.

### AZPIELEMENTUEN BALORAZIOA:

AZPIELEMENTUA		0	1	2	3	4
		Ez dago ebidentziarik	Hobe daiteke	Ongi	Oso ongi	Bikain
5.1 Irakaskuntza-jardueraren berrikuspena eta hobekuntza, eta egindako prestakuntza eta berrikuntza pedagogikoko jarduerak	1. IRIZPIDEA	Ezin da ebaluatu	Adostutako prestakuntza-planaren betetze-maila <b>hobetu egin daiteke</b> (gutxi gorabehera: <% 50).	<b>Normalean</b> , adostutako prestakuntza-planaren betetze-maila <b>handi samarra</b> da (gutxi gorabehera: >=% 50).	<b>Normalean</b> , adostutako prestakuntza-planaren betetze-maila <b>handia</b> da (gutxi gorabehera: >=% 70).	Adostutako prestakuntza-planaren betetze-maila <b>oso handia</b> da <b>beti</b> (gutxi gorabehera: >=% 80).
	2. IRIZPIDEA		Jarduera berritzaileek ikasle taldearen aldetik duten harrera <b>hobetu egin daiteke</b> (gutxi gorabehera: <5,5).	<b>Normalean</b> , jarduera berritzaileek ikasle taldearen aldetik duten harrera <b>handi samarra</b> da (gutxi gorabehera: >=5,5).	<b>Normalean</b> , jarduera berritzaileek ikasle taldearen aldetik duten harrera <b>handia</b> da (gutxi gorabehera: >=7).	Jarduera berritzaileek ikasle taldearen aldetik duten harrera <b>oso handia</b> da <b>beti</b> (gutxi gorabehera: >=8,5).
	3. IRIZPIDEA		Azken ebaluazioan identifikatutako hobekuntza-ekintzen betetze-maila <b>hobetu egin daiteke</b> (gutxi gorabehera: <5,5).	<b>Normalean</b> , azken ebaluazioan identifikatutako hobekuntza-ekintzen betetze-maila <b>handi samarra</b> da (gutxi gorabehera: >=5,5).	<b>Normalean</b> , azken ebaluazioan identifikatutako hobekuntza-ekintzen betetze-maila <b>handia</b> da (gutxi gorabehera: >=7).	Azken ebaluazioan identifikatutako hobekuntza-ekintzen betetze-maila <b>oso handia</b> da <b>beti</b> (gutxi gorabehera: >=8,5).

### BALORAZIOA

#### BALORAZIO-RAKO GIDA

X batekin markatuko da irizpide gehien betetzen dituen balorazioa (Hobe daiteke, Ongi, Oso ongi, Bikain). Adibidez, irakasle batek ONGI mailako 4 irizpideetako 3 betetzen baditu eta hirugarrenean OSO ONGI balorazioa jasotzen badu, azpielementuaren balorazioak ONGI izan beharko luke.

### INDARRAK

**HOBETU BEHARREKO ALDERDIAK** (gutxienez bat adierazi behar da, balorazioa 'ez dago ebidentziarik' edo 'hobe daiteke' bada)

**ADIERAZLEAK:**

- Berrikuntza-proiektuetan parte hartzeko garaian agertutako jarrera positibo-konstruktiboaren balorazioa.
- Berrikuntza-proiektuak edo jarduera berriak bultzatzeko garaian agertutako ekimenaren balorazioa.

**AZPIELEMENTUEN BALORAZIOA:**

AZPIELEMENTUA		0	1	2	3	4
		Ez dago ebidentziarik	Hobe daiteke	Ongi	Oso ongi	Bikain
<b>5.2 Berrikuntza pedagogiko-proiektu estrategikoetan parte hartzea</b>	1. IRIZPIDEA	Ezin da ebaluatu	Berrikuntza pedagogikoko proiektu berrien eta/edo erronka <b>estragi-koen</b> aurrean agertzen duen <b>jarrera hobetu</b> egin behar du.	<b>Normalean</b> , jarrera positiboa eta konstruktiboa agertzen du, eta berrikuntza pedagogikoko proiektuetan eta/edo erronka <b>estragi-koetan</b> parte hartzen du.	<b>Normalean</b> , jarre-ra positiboa eta konstruktiboa agertzen du, eta berrikuntza pedagogikoko proiektu <b>berriak</b> eta/edo erronka <b>estragi-koak bultzatzen</b> ditu eta horietan parte hartzen du.	<b>Oso jarrera</b> positiboa eta konstruktiboa agertzen du <b>beti</b> , eta berrikuntza pedagogikoko proiektu <b>berriak</b> eta/edo erronka <b>estragi-koak bultzatzen</b> eta ezartzen ditu.
<b>BALORAZIOA</b>						
INDARRAK						
HOBEKU BEHARREKO ALDERDIAK (gutxienez bat adierazi behar da, balorazioa 'ez dago ebidentziarik' edo 'hobe daiteke' bada)						

## 9. ERANSKINA.

DO7. IRAKASKUNTZAREN EBALUAZIO-TXOSTENA  
IRAKASLEARENTZAT

## DOCENTIA PROGRAMA

## IRAKASKUNTZA-JARDUERAREN EBALUAZIO-TXOSTENA

## IRAKASLEARI BURUZKO DATUAK

Izen-abizenak IFZ Fakultatea Ebaluatutako aldia (5 ikasturte) 

## ALDERDI, ELEMENTU ETA AZPI-ELEMENTUEN BALORAZIOA

ALDERDIA	BALORAZIOA	ELEMENTUA	AZPI-ELEMENTUA	BALORAZIOA	IRAKASLEAREN-TZAKO GOMENDIOAK
TALDE-LANA ETA LIDERGOA		1. Pertsonen partaidetza, talde-lidergoa eta motibazioa	1.1.- Talde-lanean parte hartzea		
			1.2.- Talde-lidergoa		
PLANGINTZA ETA KUDEAKETA		2. Irakaskuntzaren eta ikaskuntzaren plangintza eta irakaskuntzaren koordinazioa	2.1. Irakaskuntza-jarduera aurreikusitako konpetentzia teknikoekin eta zeharkakoekin lotuta planifikatu eta antolatzea, eta irakaskuntza-kudeaketan parte hartzea		
IRAKASKUNTZAREN GARAPENA		3. Irakaskuntzaren garapena eta ikaskuntzaren ebaluazioa	3.1. Ikasleen orientazioa, jarraipena eta tutorizazioa		
			3.2. Irakaskuntza- eta ikaskuntza-jardueren garapena eta ebaluazio-irizpideak ikaskuntzara egokituta egotea		
IRAKASKUNTZAREN EMAITZAK		4. Prestakuntza-helburuen emaitzak	4.1. Ikasleek jasotako prestakuntzarekin adierazten duten gogobetetasuna		
			4.2. Prestakuntza-helburuen betetze-maila		
IRAKASKUNTZAREN HOBETUNTZA ETA BERRIKUNTZA		5. Irakaskuntza-jarduera berrikusi eta hobetzea: prestakuntza eta berrikuntza	5.1. Irakaskuntza berrikusi eta hobetzea, eta prestakuntza eta berrikuntza pedagogikoko jarduerak egitea		
			5.2.- Berrikuntza-proiektuetan edo proiektu estrategikoetan parte hartzea		

Ebaluazioaren emaitza:

ALDEKOA: AURKAKOA: 

Fakultateko DOCENTIA programaren Ebaluazio Batzordea

Sinatua: \_\_\_\_\_ (\_\_\_\_\_ fakultateko zuzendaria/dekanoa)

20\_\_\_\_eko \_\_\_\_aren \_\_\_\_ean

**10. ERANSKINA.****DO8. EBALUAZIOARI BURUZKO INKESTAREN EREDUA  
IRAKASLEENTZAT****DOCENTIA PROGRAMA****EBALUAZIOARI BURUZKO IRAKASLEAREN INKESTA**

MULTZOA	ELEMENTUA	BALORAZIOA: (0.5 eskala)
INFORMAZIOA ETA KOMUNIKAZIOA	Deialdiaren zabalkundea egokia izan da	
	Emandako dokumentazioa baliagarria gertatu zait	
EDUKIA ETA EGITURA	Autotxostenaren edukia irakaskuntza-kalitatea baloratze-ko egokia eta eraginkorra da	
	Docentia gidaliburuak zuzen azaltzen du ebaluazio-prozedura	
EBALUAZIOA ETA EMAITZAK	Ebaluazio-irizpideak irakaskuntza-kalitatea neurtzeko egokiak dira	
	Bat nator neure ebaluazioaren emaitzarekin	
BALORAZIO OROKORRA	Prozesuak nire irakaskuntzaren kalitateari buruz hausnartzeko balio izan dit	
	Pozik nago irakaskuntza ebaluatzeko prozedurarekin	

**HOBETZEKO IRADOKIZUNAK**

**11. ERANSKINA.****DO9. EBALUAZIOAREN GAINEKO ERREKLAMAZIOA EGITEKO  
ESKABIDEAREN EREDUA****DOCENTIA PROGRAMA****EBALUAZIOAREN GAINEKO ERREKLAMAZIOA EGITEKO ESKABIDEA****IRAKASLEARI BURUZKO DATUAK**

Izen-abizenak

IFZ

Fakultatea

Ebaluatutako aldia (5 ikasturte)

Joan den \_\_\_\_\_ean, DOCENTIA Ebaluazio Batzordeak \_\_\_\_\_ fakultateko/eskolako irakaslea den \_\_\_\_\_ jaun/andrea \_\_\_\_\_ ikasturterako ebaluatu zuen, DOCENTIA programaren gidalerroak erabiliz. Orain, ebaluazio hori berrikustea eskatzen du, honako justifikazio hau eta aurkeztutako ebidentzia hauek aintzat hartuta.

Sinatua \_\_\_\_\_

20\_\_eko \_\_aren \_\_ean

## 12. ERANSKINA.

## DO10. IRAKASLEAREN IRAKASKUNTZA-JARDUERAREN EBALUAZIOAREN EGIAZTAGIRI-EREDUA

### DOCENTIA PROGRAMA

#### UNIBERTSITATEKO IRAKASLEEN IRAKASKUNTZA-JARDUERAREN EBALUAZIO-ZIURTAGIRIA

IZEN ABIZENAK jn./and. \_\_\_\_\_,

IRAKASKUNTZA-JARDUERAREN BALORAZIO OROKORRA:

\_\_\_\_\_

EBALUATUTAKO EPEALDIA (5 ikasturte):

Irakaskuntza-jardueran ebaluatu diren alderdien arabera xehatutako emaitzak honako hauek izan dira:

EBALUATUTAKO ALDERDIAK	IZEN ABIZENAK jn./and. _____
TALDE-LANA ETA LIDERGOA	_____
PLANGINTZA ETA GESTIOA	_____
IRAKASKUNTZAREN GARAPENA	_____
IKASKUNTZAREN EMAITZAK	_____
IRAKASKUNTZAREN HOBEKUNTZA ETA BERRIKUNTZA	_____

Mondragon Unibertsitatearen *Irakasleen Irakaskuntza Jardueraren Ebaluazio Eredua* diseinua ebaluatu zuen ANECA agentziak 2014ko otsailaren 5ean, DOCENTIA programaren esparruan.

2018-2019 ikasturteko deialdian egindako ebaluazioa DOCENTIA programa ezarri zeneko lehen urteari dago-kio, eta Unibertsitateko irakasle eta irakaskuntza-jarduera guztien ebaluazioa barneratzen du.

ARRASATE/MONDRAGÓNen, 20\_\_\_\_ko \_\_\_\_\_ren \_\_\_\_\_an

Sinatua: VICENTE ATXA URIBE

ERREKTOREA

\_\_\_\_\_



## DOCENTIA PROGRAMA

UNIBERTSITATEKO IRAKASLEEN IRAKASKUNTZA-JARDUERAREN  
EBALUAZIO-ZIURTAGIRIA

IZEN ABIZENAK jn./and. \_\_\_\_\_,

IRAKASKUNTZA-JARDUERAREN BALORAZIO OROKORRA:

\_\_\_\_\_

EBALUATUTAKO EPEALDIA (5 ikasturte):     

Irakaskuntza-jardueran ebaluatu diren dimentsioen arabera xehatutako puntuazioak honako hauek izan dira:

EBALUATUTAKO ALDERDIAK	PUNTUAZIOAK
TALDE-LANA ETA LIDERGOA	
PLANGINTZA ETA GESTIOA	
IRAKASKUNTZAREN GARAPENA	
IKASKUNTZAREN EMAITZAK	
IRAKASKUNTZAREN HOBEKUNTZA ETA BERRIKUNTZA	
<b>PUNTUAZIOA GUZTIRA</b>	

/ 112

Ebaluazio positiboa lortzeko, baldintza hauek bete beharko dira:

a) Dimentsio hauetan gutxieneko puntuazioa lortzea:

**1.- Irakaskuntzaren garapena (20 puntu)****2.- Ikaskuntzaren emaitzak (10 puntu)**

b) Alderdi guztiak hartuta, 100 puntutik 60 puntu lortzea gutxienez.

ARRASATE/MONDRAGÓNen, 20\_\_\_\_ko \_\_\_\_\_ren \_\_\_\_\_an

Sinatua: VICENTE ATXA URIBE

ERREKTOREA

**13. ERANSKINA.**

**DO11. DOCENTIA TXOSTEN INSTITUZIONALAREN EREDUA**

**DOCENTIA PROGRAMAREN EZARPENARI BURUZKO TXOSTEN INSTITUZIONALA**

\_\_\_\_\_ **IKASTURTEA**

\_\_\_\_\_ fakultatea

Mondragon Unibertsitatea

/ 113

20 \_\_\_\_\_

## 1. SARRERA

Ebaluazio-prozesuaren laburpen txiki bat, komunikazio- eta zabalkunde-ekintzak, deialdiaren datak eta parte hartzen duten eragileak aipatzeko.

## 2. IRAKASKUNTZA-JARDUERAREN EBALUAZIOAK IZAN DUEN EMAITZA

- Ebaluazioaren norainokoa edo estaldura. Aurreikusitako irakasle-kopurua ebaluatu ote den, irakasle horiek zer ehuneko osatzen duten ebaluatzeko baldintzak betetzen dituzten irakasle guztiekiko, eta zer-nolako emaitzak lortu diren, irakasleen kategoriaren eta profilaren arabera. Jasotako alegazio eta erreklamazioen ehunekoa eta aldeko ebazpena jaso dutenena ere azalduko da.
- Parte hartu duten eragileen gogobetetzea. Ezinbestekoa da ebaluazio-prozesuan parte hartu duten eragileen balorazioak biltzea, eta batez ere ebaluatu diren irakasleenak. Ereduari, ebaluazio-prozesuari, emaitzei eta jasotako ebaluazio-txostenari buruzko iritzietan oinarrituz informazio egokia jasotzeko balio izango du.

## 3. EBALUAZIOAREN ONDORIOAK

Hartutako erabakiak. Zer-nolako erabakiak hartu diren azalduko da (sustapena, hobekuntza, pizgarri ekonomikoak..), eta, bereziki, ebaluazio-ereduan zehaztutako ondorioen edo planifikatutako ondorioen gauzatze-maila baloratuko da.

## 4. IRAKASKUNTZA-JARDUERA HOBETZEKO PLANAK

Irakasleei egindako ebaluazioen ondoriozko hobekuntza-planen laburpena.

## 5. EBALUAZIO-EREDUAREN BALORAZIOA ETA/EDO BERRIKUSPENA

/ 114

- Informazioa biltzeko tresnen egokitzapena. Hauxe aztertuko da:
  - Ea jasotako informazioa egokia den eta ebaluazio-ereduan bildutako alderdiei erantzuteko balio duen.
  - Ea bildutako datuen kalitatea egokia den (\*).
  - Ea neurtu nahi dena neurtzen duten.
  - Ea ebaluatutako pertsonen eta ebaluatzaileen tresna horietan inbertitutako denbora eta baliabideak eraginkorrak diren, efizientziaren eta prozesuak eskatzen duen arintasunaren ikuspegitik.
- Ea ereduak bereizketa-ahalmena duen eta irakasleen artean aldeak antzeman ditzakeen, egiten duten irakaskuntza-lanaren kalitatearen arabera.
- Ea ereduak proposatutako helburuetara eta helmugetara egokituta dagoen. Eredua nahikoa zehaztuta dagoen ala, aitzitik, alderdi, adierazle, muga eta abar berriak sortu behar diren, aldatu egin behar diren, edo baten bat kendu egin behar den. Era berean, unibertsitateak proposatu eta sartutako doikuntzen ezarpen-maila ere aztertu beharko da.

(\*). Arreta berezia egin behar zaie irakaskuntzari buruzko inkestei, baldin eta informazio-iturri hori erabiltzen badu Unibertsitateak ikasleen iritzia jasotzeko.

## 6. PROPOSATUTAKO HOBEKUNTZA-EKINTZAK

- *Emaitzen balorazioa, helburuen arabera. Hasieran aurreikusitako helburuak zer neurritan lortu diren aztertu beharko da.*

*Era berean, asmo horiek egokiak izaten jarraitzen duten hausnartu beharko da; hau da, oraindik ere baliagarriak diren ala, guztiz bestela, aldatu egin behar ote diren, aplikazio-esparruan egoera berriak sortu direlako.*

## 7. IRAKASKUNTZAREN KALITATEARI ETA IKASLEEN IKASKUNTZARI BURUZKO ANALISIA

- *Irakaskuntzaren kalitatearen eta ikasleen ikaskuntzaren bilakaeraren azterketa (errendimendu-tasak, eskola-uzteak, enplegarritasuna eta abar).*
- *Indargune nagusiak eta hobetzeko esparruak.*

## 14. ERANSKINA.

## DOCENTIA PROGRAMAREN MFRDO (IRAKASKUNTZA-JARDUERAREN EBALUAZIOAREN KUDEAKETA) PROZESUAREN FITXA

### PROZESUAREN FITXA / FICHA DEL PROCESO

PROZESUA / PROCESO: DOCENTIA programaren irakaskuntza-jardueraren ebaluazioaren kudeaketa			Kodea / Código: MFRDO	
JABEA / PROPIETARIO: errektoreorde akademikoa	JABEA HEDATZEAN / PROP. DESPLIEGUE:	JABEA ORDEZKARITZAN / PROP. DELEGACIÓN:  Koordinatzailea  Titulua	Data / Fecha: 2019-10-22	Berrik. / Rev.: 1
<b>Helburua / Objeto</b>	Erakundeak irakaskuntza-jarduera ebaluatzeko DOCENTIA programaren deialdiak nola kudeatuko dituen zehaztea eta, ildo beretik, fakultate bakoitzak ezarritako ebaluazio-irizpideak nola zehaztu eta harmonizatuko diren erabakitzea.			
<b>Irismena / Alcance</b>	Hasiera: DOCENTIA ebaluaziorako eskuliburua diseinatzea. Amaiera: DOCENTIA programaren egiaztapena.			
<b>Hornitzaileak / Proveedores</b>	<b>Sarrerak / Entradas</b>	<b>Irteerak / Salidas</b>	<b>Bezeroak / Clientes</b>	
<ul style="list-style-type: none"> <li>• Eskolako/Fakultateetako Ebaluazio Batzordeak</li> <li>• MUKo DOCENTIA Koordinazio Batzordea</li> <li>• Kalitate Agentziak (UNIBASQ, ANECA)</li> </ul>	<ul style="list-style-type: none"> <li>• Europako eta nazioarteko ebaluazio-gidalerroak eta -estandarrak.</li> <li>• Kalitate Agentzien gidak eta protokoloak (UNIBASQ, ANECA)</li> <li>• Fakultateetako jarduera ebaluatzeko sistemak</li> </ul>	<ul style="list-style-type: none"> <li>• DOCENTIA programaren ebaluazio-txostenak eta -egiaztagirak</li> </ul>	<ul style="list-style-type: none"> <li>• Ikasleak.</li> <li>• PII</li> <li>• Herri-administrazioak</li> </ul>	
<b>Loturadun Prozesuak / Procesos Relacionados</b>	H – Hobekuntza MOEPG – Kudeaketa Plana planifikatzea, zabaltzea eta kontrolatzea			
<b>Erlaziodun Prozedurak / Procedimientos Relacionados</b>				
<b>Berrikuspenen historiala / Historial de revisiones</b>				
<b>Berrik./ Rev.</b>	<b>Data / Fecha</b>	<b>Aldaketa / Modificación</b>		
0	2018-01-26	Hasierako bertsioa		
1	2019-10-22	Bi adierazle eransten dira: DO05, "Ebaluatuen gogobetasuna ebaluazio-prozesuarekin", eta DO06, "ikasleen inkestetako >% 80ko erantzunen ehunekoa"		

## KONTU EMATEAK / RENDICIÓN DE CUENTAS

KODEA / CÓDIGO	DOKUMENTUA EDO ERREGISTROA / DOCUMENTO O REGISTRO	INTERES TALDEAK / GRUPOS DE INTERÉS	KANALA / CANAL	FORMATUA / FORMATO	PERIODIKOTASUNA / PERIODICIDAD
DOR001	MUren DOCENTIA programaren txosten instituzionala	Fakultateetako PIlak eta AZLak, ikasleak, herri-administrazioa, kalitate-agentziak	MUren DOCENTIA web-orria	Txosten akademikoa	Urtean behin
DOR002	DOCENTIA programaren jarraipen-txostena	Fakultateetako PIlak eta AZLak, ikasleak, herri-administrazioa, kalitate-agentziak	MUren DOCENTIA web-orria	Txosten akademikoa	Urtean behin
DOR003	UNIBASQek DOCENTIA programaren jarraipenari buruz egindako ebaluazio-txostena	Fakultateetako PIlak eta AZLak, ikasleak, herri-administrazioa, kalitate-agentziak	MUren DOCENTIA web-orria eta Unibasqen orria	Txosten akademikoa	Urtean behin
DOR004	DOCENTIA programaren egiaztapenaren autotxostena	Fakultateetako PIlak eta AZLak, ikasleak, herri-administrazioa, kalitate-agentziak	MUren DOCENTIA web-orria	Txosten akademikoa	Bi urtean behin
DOR005	UNIBASQek DOCENTIA programari buruz egindako egiaztapen-txostenak	Fakultateetako PIlak eta AZLak, ikasleak, herri-administrazioa, kalitate-agentziak	MUren DOCENTIA web-orria	Txosten akademikoa	Bi urtean behin
DOR006	Ikasturtearen oroitidazkia	Fakultateko eta GEPeke PIlak eta AZLak, ikasleak, herri-administrazioa, enpresak, eta gizartea oro har	Batzar Nagusia, MUren web-orria, gardentasun-orria	Txosten akademikoa	Urtean behin
DOR007	MFR prozesuen emaitzen azterketa	MUko PIlak eta AZLak	MUko PIlak eta AZLak, ikasleak	KP akademikoa (D)	Urtean behin
DOR008	KP akademikoa	Batzorde Akademikoa eta MUko Zuzendaritza Kontseilua	KUDE programa informatikoa	Aurreikusita-ko KP agiria	Urtean behin
DOR009	KP akademikoa	Batzorde Akademikoa eta MUko Zuzendaritza Kontseilua	KUDE programa informatikoa	Aurreikusita-ko KP agiria	Urtean behin

## ADIERAZLEAK / INDICADORES

KODEA / CÓDIGO	DESKRIBAPENA / DESCRIPCIÓN	NEURKETA UNITATEA / UNIDAD DE MEDIDA	KALKULATZEKO MODUA / FORMA DE CÁLCULO	PERIODIKOTASUNA / PERIODICIDAD
DO01	PII kopurua	Kop.	MUko pertsonal irakasle eta ikertzaileen kopurua	Idazkari akademikoak
DO02	PII ebaluagarrien kopurua	Kop.	Deialdira aurkezteko baldintzak betetzen dituzten MUko irakasle eta ikertzaileen kopurua	Idazkari akademikoak
DO03	Deialdian DOCENTIAren bidez positiboki ebaluatutako PIIen %-a	%	Deialdian positiboki ebaluatutako PIIen kopurua / Aurkeztu diren PIIen kopurua	Idazkari akademikoak
DO04	DOCENTIA bosturteko aktiboa duten PIIen %-a	%	Egiatzatutako irakasle eta ikertzaileen ehunekoa	Idazkari akademikoak
DO05	Ebaluatuen gogobetetasuna ebaluazio-prozesuarekin	Kop.	Parte-hartzaileen batez besteko gogobetetasuna ebaluazio-prozesuarekin. Eskala: 1:5	Idazkari akademikoak
DO06	ikasleen inkestetako >% 80ko erantzunen ehunekoa	%	Ikasleen inkestetako >% 80ko erantzun-tasen batezbesteko haztatua	Idazkari akademikoak

## EBIDENTZIAK / EVIDENCIAS

KODEA / CÓDIGO	DOKUMENTUA EDO ERREGISTROA / DOCUMENTO O REGISTRO	EDUKIA / CONTENIDO	FITXATEGIAREN LEKUA / LUGAR DE ARCHIVO	ARDURADUNA / RESPONSABLE
FRDO01	DOCENTIA programaren ebaluazio-eskuliburua	Esparru orokorra eta ebaluazio-eredua	Errektoregoa	Errektoreorde akademikoa
FRDO02	DOCENTIA programaren ebaluazio-protokoloa	Ebaluazioaren alderdiak, elementuak, azpi-elementuak, iturriak, irizpideak eta ereduak	Errektoregoa	Errektoreorde akademikoa
FRDO03	DOCENTIA programaren ebaluaziorako deialdia	Ebaluaziorako eskaerak aurkezteko epeak eta prozedura	Errektoregoa	Errektoreorde akademikoa
FRDO04	Irakaslearen autotxostena	Irakasleak alderdiei, elementuei eta azpi-elementuei buruz egin duen autoebaluazioa	Fakultateak eta GEP	Departamentuko edo Pertsonen Garapenaren koordinatzailea
FRDO05	Departamentuko koordinatzailearen eta koordinatzaile akademikoaren txostena	Departamentuko koordinatzaileak eta koordinatzaile akademikoak alderdiei, elementuei eta azpi-elementuei buruz egin duten ebaluazioa	Fakultateak eta GEP	Departamentuko edo Pertsonen Garapenaren koordinatzailea

KODEA / CÓDIGO	DOKUMENTUA EDO ERREGISTROA / DOCUMENTO O REGISTRO	EDUKIA / CONTENIDO	FITXATEGIAREN LEKUA / LUGAR DE ARCHIVO	ARDURADUNA / RESPONSABLE
FRD006	Ikasleei egindako inkestak	Ikasleek alderdiei, elementuei eta azpi-elementuei buruz egindako ebaluazioa	Fakultateak eta GEP	Koordinatzaile akademikoa
FRD007	Fakultateetako edo GEPeko DOCENTIA Ebaluazio Batzordearen ebaluazio-txostena	Ebaluazio Batzordeak alderdiei, elementuei eta azpi- elementuei buruz egindako ebaluazioa	Fakultateak eta GEP	Dekanoa edo GEPeko zuzendaria
FRD008	Irakasleak DOCENTIA ebaluazio-txostenaren gainean jarritako erreklamazioa	Erreklamazioaren argudioak	Fakultateak eta GEP	Dekanoa edo GEPeko zuzendaria
FRD009	Irakasleek ebaluazio-prozesuari buruz egindako gogobetetasun-inkesta	Ebaluazio- prozesuaren balorazioa	Fakultateak eta GEP	Departamentuko edo Pertsonen Garapenaren koordinatzailea
FRD010	Irakasleak DOCENTIA ebaluazio-txostenaren gainean jarritako erreklamazioak jaso duen erantzuna	Erreklamazioaren erantzunaren argudioak	Fakultateak eta GEP	Dekanoa edo GEPeko zuzendaria
FRD011	MUko DOCENTIA Koordinazio Batzordearen akta	DOCENTIA protokoloa onartzea. DOCENTIA egiaztagiria emateko proposamena	Errektoregoa	Idazkari nagusia
FRD012	MUko DOCENTIA Talde Teknikoaren akta	Gidaliburuak, eskuliburuak, agiriak, ereduak eta abar egitea	Errektoregoa	Idazkari nagusia
FRD013	MUko Zuzendaritza Kontseiluaren akta	DOCENTIA eskuliburua eta deialdiak onartzea DOCENTIA egiaztagiria ematea onartzea	Errektoregoa	Idazkari nagusia
FRD014	DOCENTIA ebaluazio-egiaztagiria	Ebaluazioa egiaztatzeko egiaztagiria	Errektoregoa	Idazkari nagusia
DOR001	DOCENTIA programari buruzko MUren txosten instituzionala	Ebaluazioaren deialdiaren, irakaskuntzaren kalitatearen eta ikasleen ikaskuntzaren analisia (fakultate bakoitzak)	Fakultateak eta GEP	Errektoreorde akademikoa
DOR002	DOCENTIA programaren jarraipen-txostena	Deialdiaren ebaluazioaren emaitzei buruzko txostena	Errektoregoa	Errektoreorde akademikoa
DOR003	UNIBASQek DOCENTIA programaren jarraipenari buruz egindako ebaluazio-txostena	UNIBASQen DOCENTIA Batzordeak programaren jarraipenari buruz egindako txostena	Errektoregoa	UNIBASQ



KODEA / CÓDIGO	DOKUMENTUA EDO ERREGISTROA / DOCUMENTO O REGISTRO	EDUKIA / CONTENIDO	FITXATEGIAREN LEKUA / LUGAR DE ARCHIVO	ARDURADUNA / RESPONSABLE
DOR004	DOCENTIA programaren egiaztapenari buruzko autotxostena	Programaren ezarpenaren emaitzei buruzko txostena	Errektoregoa	Errektoreorde akademikoa
DOR005	UNIBASQek DOCENTIA programari buruz egindako egiaztapen-txostenak	UNIBASQen DOCENTIA Batzordeak programaren ezarpenari buruz egindako txostena	Errektoregoa	UNIBASQ
DOR006	Ikasturteko oroitidazkia	DOCENTIA ebaluazioaren emaitzen deskargua ikasturteko oroitidazkian, MUren Batzar Nagusirako	Errektoregoa	Idazkari nagusia
DOR007	MFR prozesuen emaitzen analisia	MFRDO prozesuaren adierazleen analisia eta hobetzeko proposamenak	Errektoregoa	Errektoreorde akademikoa
DOR008	KP akademikoa	Kudeaketa Planaren helburuak eta ekintza-plana	Errektoregoa	Errektoreorde akademikoa
DOR009	KP akademikoaren azken deskargua	Kudeaketa Planaren helburuen eta ekintza-planaren deskargua	Errektoregoa	Errektoreorde akademikoa

## AGENTEAK / AGENTES

KODEA / CÓDIGO	IZENA / NOMBRE	FUNTZIO NAGUSIA / FUNCIÓN PRINCIPAL	OSAERA / COMPOSICIÓN
IKASLEA	Ikasleak	Irakaskuntza/ikaskuntza prozesuaren subjektu aktiboak eta protagonistak dira. Irakaskuntza-jarduera eta prozesuak etengabe hobetzen laguntzen dute, beraien pertzepzioen bidez edo inkestetan emandako erantzunen bidezko balorazioari esker.	Ez da bidezkoa
IRAKASLEA	Irakaslea	Ikasleen ikaskuntza-prozesua ahalbidetzen du, eta irakaskuntza/ikaskuntza prozesu orokorraren inguruko gogoeta ez ezik, beren jardueraren ebaluazio-alderdiei buruzko autogogoeta ere egiten du.	Ez da bidezkoa
DEPKOOR	Departamentuko edo Pertsonen Garapenerako koordinatzaileak	Fakultateko pertsonen ardura dute, eta beraien garapenaren jarraipena egiteaz eta bideratzeaz arduratzen dira. Fakultatearen antolakuntza-ereduaren arabera, Departamentu bakoitzeko figura bat izan daiteke, edota figura bakarra Fakultate osorako (Pertsonen Garapenaren koordinatzailea). Irakasleekiko hurbiltasunari esker, eskuz esku ezagutzen dute haien garapen profesionala, eta beraien arduratzen dira irakasleen ebaluazioa, ordainsaria eta sustapena baloratzeko proposamena egiteaz, jardueraren ebaluazioaren esparruan.	Ez da bidezkoa
KOORAKAD	Koordinatzaile akademikoak	Fakultateak eskaintzen dituen tituluaren arduradun akademikoak dira. Jarduera akademikoaren ikuspegi orokorra dute eta titulu-koordinatzaileen eta gainerako irakasleen bidez, irakasle bakoitzaren jardueraren berri dute, irakaskuntza-jardueraren alderdirik operatiboenean. Departamentuko edo Pertsonen Garapenaren koordinatzailearekin batera prestatzen dute «Departamentuko edo Pertsonen Garapenaren koordinatzailearen eta koordinatzaile akademikoaren arteko txosten bateratua», eta jardueraren alderdirik estrategikoenaren inguruko ikuspegia ematen dute.	Ez da bidezkoa

KODEA / CÓDIGO	IZENA / NOMBRE	FUNTZIO NAGUSIA / FUNCIÓN PRINCIPAL	OSAERA / COMPOSICIÓN
TITKOOR	Tituluko koordinatzaileak	Helburu akademikoak betetzeaz eta titulazioa kudeatzeaz arduratzen dira. Ikasturtean zehar titulazioko taldeen jarraipena egiten dute, hobetzeko esparruak identifikatzeko. Gainera, etorkizuneko ikasleen orientazioaz ere arduratzen dira.	Ez da bidezkoa
EBABAT	Fakultateko DOCENTIA Ebaluazio Batzordea	Batzorde horrek irakasle-jardueraren bost urtean behingo balorazioa egiten du, eskuliburu honetan zehaztutakoaren arabera. Gainera, ebaluazio-prozesuaren jarraipena egiten du, irakaskuntza ebaluatzeko programa egiaztatzeko irizpideak betetzen direla aztertu, Fakultatean/Eskolan burututako ebaluazio-prozesuaren balorazioa egin, Fakultate/Eskola esparruan gidalerroen, elementuen eta azpi-elementuen arteko koherentzia aztertu, ebaluazioaren emaitzei buruzko txostena egin eta emaitza MUren DOCENTIA Programaren Koordinazio Batzordeari jakinarazten dio.	Fakultateko KTN/ZK-ko 4 kideek osatzen dute (Eskolako/ Fakultateko zuzendariak/ dekanok, zuzendari/ koordinatzaile akademikoak, Departamentuko edo Pertsonen Garapenaren zuzendariak eta kalitate-zuzendariak).
MUZK	MUko Zuzendaritza Kontseilua	MUZK-k DOCENTIA programaren protokoloa eta urteko deialdia onartzen ditu; era berean, ebaluatutako irakasleen DOCENTIA ebaluazioaren egiaztagiria onartzeaz eta emateaz ere arduratzen da.	Errektorea, errektoreorde akademikoa, Eskolako eta Fakultateetako zuzendaria eta dekanok eta MUren idazkari nagusia biltzen dira batzorde horretan.
DPKB	MUko DOCENTIA Programa Koordinatzaile Batzordea	DPKBak ebaluazio-irizpideak eta -gidalerroak zehazten ditu, MUZKri DOCENTIAren protokoloa eta urteko deialdia eta ebaluatutako irakasleen DOCENTIA egiaztagiria proposatzen dizkio, ebaluazio-prozesuaren jarraipena egiten du, eta irakaskuntza-jarduera ebaluatzeko programa egiaztatzeko irizpideak betetzen direla aztertzen du.	Honako hauek biltzen ditu: MUko errektoreorde akademikoa, Eskolako/ Fakultateetako koordinatzaile akademikoak eta Departamentuko koordinatzaileak, MUko idazkari nagusia eta MUko Ikasleen Kontseiluko ordezkari bat.
MUDOCTT	MUko DOCENTIA Programaren Talde Teknikoa	Programaren kudeaketa administratiboa egiten du Unibertsitate-mailan. Gainera, ebaluazioaren diseinuaren, protokoloaren, ereduaren eta errubriken gauzatze teknikoaz arduratzen da.	MUko errektoreorde akademikoak, Eskolako/ Fakultateetako idazkari akademikoak eta fakultate bakoitzeko departamentu-koordinatzaileak osatzen dute eta astean behin biltzen da.

KODEA / CÓDIGO	IZENA / NOMBRE	FUNTZIO NAGUSIA / FUNCIÓN PRINCIPAL	OSAERA / COMPOSICIÓN
UNIBASQ	Euskal Unibertsitate Sistemaren Kalitate Agentzia	<p>DOCENTIA programaren esparruan, honako batzorde hauek daude:</p> <p><b>1. Programaren jarraipena egiteko batzordea:</b> aldian-aldian berrikusten du eredia eta hobetzeko ezarri den esparru-prozedura; irakaskuntza-jarduera ebaluatzean antzemandako eskari eta beharrian berriei erantzunez, ebaluazioaren kalitatea bermatzeko behar diren berrikuntzak ezartzen ditu.</p> <p><b>- Diseinuen ebaluazio-batzordea:</b> unibertsitateen irakaskuntza-jarduera ebaluatzeko diseinatu dituzten prozedurak ebaluatzeaz eta, hala badagokio, onartzeaz arduratzen da.</p> <p><b>- Diseinuen ezarpena ebaluatzeko batzordea:</b> batzorde hori arduratzen da, Unibertsitateek irakasleen irakaskuntza-jarduera ebaluatzeko ereduak ezarri ondoren, ezarpen horren balorazioa egiteaz. Ebaluazio-ereduen ezarpena hobetzeko proposamenak egiten ditu eta, beharrezkoa denean, egiaztapen-prozesua abiarazteko gomendioa egiten du.</p>	<p>1. ANECAK proposatutako lehendakari bat eta idazkari bat, eta DOCENTIA programan parte hartzen duen agentzia bakoitzeko ordezkari bat.</p> <p>2. Bospasei kidek osatzen dute.</p> <p>3. Bost kidek osatzen dute, horien artean kanpoko adituek edo ebaluatzaileek, eredu ebaluazio-prozesuan parte hartu dutenek, alegia.</p> <p>Hauxe da osaera: lehendakaria, 2 kide, ikasle 1 eta idazkari 1.</p>

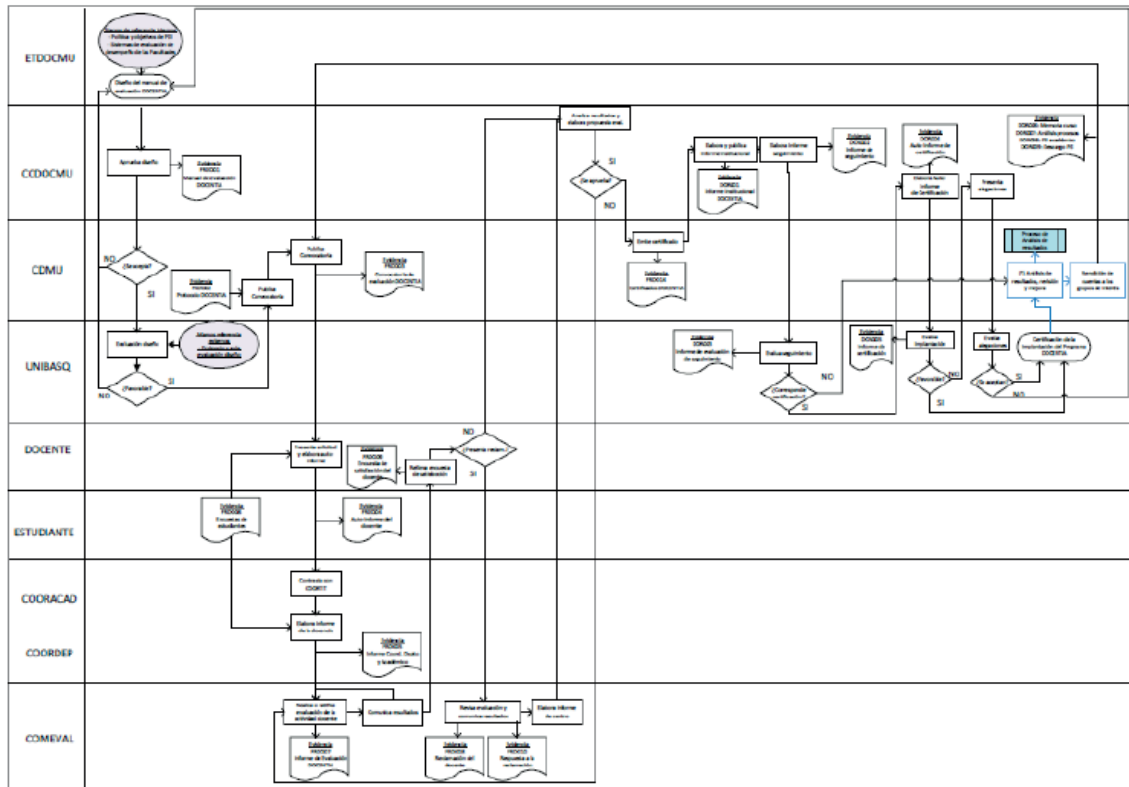





# Mondragon Unibertsitatea

Loramendi, 4  
20500 ARRASATE,  
Gipuzkoa  
tel. (+34) 943 71 21 85  
info@mondragon.edu



ERAKUNDE BABESLEA

